

Istruzioni per l'uso
Lavabiancheria

Manual de instrucciones
Lavadora

WE 170PP



Electrolux
PROFESSIONAL

INDICE

1. INFORMAZIONI DI SICUREZZA.....	3
2. DESCRIZIONE DEL PRODOTTO.....	8
3. PRIMA DI UTILIZZARE L'ELETTRODOMESTICO.....	10
4. PANNELLO DEI COMANDI.....	10
5. PROGRAMMI.....	11
6. IMPOSTAZIONI.....	12
7. UTILIZZO QUOTIDIANO.....	12
8. CONSIGLI E SUGGERIMENTI UTILI.....	17
9. PULIZIA E CURA.....	18
10. RISOLUZIONE DEI PROBLEMI.....	22
11. APERTURA D'EMERGENZA DELL'PORTA.....	25
12. DATI TECNICI.....	25
13. CERTIFICATO DI GARANZIA CONVENZIONALE.....	26
14. CERTIFICATO DI GARANZIA	26
14. CONSIDERAZIONI SULL'AMBIENTE.....	29

PENSIAMO A TE

Grazie per aver acquistato un elettrodomestico Electrolux Professional. Hai scelto un prodotto che ha alle spalle decenni di esperienza professionale e innovazione. Ingegnoso ed elegante, è stato progettato pensando a te. Quindi, in qualsiasi momento lo utilizzi, avrai la certezza di ottenere sempre i migliori risultati. Benvenuto in Electrolux Professional.

Visita il nostro sito web www.electroluxprofessional.com/mypro/ per:



Ricevere consigli, scaricare i nostri opuscoli, eliminare eventuali anomalie, ottenere informazioni sull'assistenza e la riparazione:



Per registrare il vostro prodotto e ricevere un servizio migliore:



Acquistare accessori, materiali di consumo e ricambi originali per la vostra apparecchiatura:

ASSISTENZA CLIENTI E ASSISTENZA TECNICA

Consigliamo sempre l'impiego di ricambi originali.

Quando si contatta il nostro Centro di Assistenza Autorizzato, accertarsi di avere a disposizione i dati seguenti: Modello, numero dell'apparecchio (PNC), numero di serie.

Le informazioni sono riportate sulla targhetta identificativa.

 Avvertenza/Attenzione - Importanti Informazioni per la sicurezza

 Informazioni generali e suggerimenti

 Informazioni ambientali

Con riserva di modifiche.

1. ⚠️ INFORMAZIONI DI SICUREZZA

Leggere attentamente le istruzioni fornite prima di installare e utilizzare l'apparecchiatura. I produttori non sono responsabili di eventuali lesioni o danni derivanti da un'installazione o un uso scorretti. Conservare sempre le istruzioni in un luogo sicuro e accessibile per poterle consultare in futuro.

1.1 Sicurezza dei bambini e delle persone vulnerabili

- Quest'apparecchiatura può essere usata da bambini a partire da 8 anni di età e da adulti con capacità fisiche, sensoriali o mentali limitate o con scarsa esperienza e conoscenza sull'uso dell'apparecchiatura, solamente se sorvegliati o se istruiti relativamente all'utilizzo in sicurezza dell'apparecchiatura e se hanno compreso i rischi coinvolti.
- I bambini tra i 3 e gli 8 anni e le persone con disabilità diffuse e complesse vanno tenuti lontani dall'apparecchiatura, a meno che non vi sia una supervisione continua.
- Tenere i bambini al di sotto dei 3 anni lontani dall'apparecchiatura, a meno che non vi sia una supervisione continua.
- Non consentire ai bambini di giocare con l'apparecchio.
- Tenere gli imballaggi lontano dai bambini e smaltirli in modo adeguato.
- Tenere i detersivi lontani dalla portata dei bambini.
- Tenere i bambini e gli animali domestici lontani dall'apparecchiatura quando la porta è aperta.
- I bambini non devono eseguire interventi di pulizia e manutenzione sull'elettrodomestico senza essere supervisionati.

1.2 Installazione

- Questa apparecchiatura è stata prevista unicamente per un uso commerciale.

- Attenersi alle istruzioni fornite insieme all'apparecchiatura.
- Togliere tutto l'imballaggio e i bulloni per il trasporto.
- Tenere i bulloni di transito in un luogo sicuro. Se l'apparecchiatura va spostata in futuro dovranno essere nuovamente fissati per evitare che il cesto causi danni interni.
- Prestare sempre attenzione in fase di spostamento dell'apparecchiatura, dato che è pesante. Usare sempre i guanti di sicurezza e le calzature adeguate.
- Non installare o utilizzare l'apparecchiatura se è danneggiata.
- Assicurarsi che l'apparecchiatura sia stabile durante il trasporto.
- Assicurarsi che l'apparecchiatura sia scollegata dalla rete elettrica durante le operazioni di installazione, manutenzione e riparazione e che non venga ricollegata fino al termine dei lavori.
- Non installare o utilizzare l'apparecchiatura in ambienti in cui la temperatura è al di sotto di 0°C o all'aperto.
- Assicurarsi che tutti gli standard relativi alla salute e alla sicurezza vengano rispettati quando l'apparecchiatura viene installata in un ambiente commerciale/pubblico.
- Non installare l'apparecchiatura su una piattaforma mobile (ad es. su una nave).
- L'area di pavimento dove sarà installata l'apparecchiatura deve essere piana, stabile, resistente al calore e pulita.
- Accertarsi che l'aria circoli liberamente tra l'apparecchiatura e il pavimento.
- Le aperture di ventilazione alla base (ove previste) non devono essere ostruite da un tappeto.
- Regolare i piedini per disporre dello spazio necessario tra l'apparecchiatura e la moquette.
- Non installare l'apparecchiatura in un punto dove non è possibile aprire completamente la porta.

- Non collocare un contenitore sotto l'apparecchiatura per raccogliere possibili perdite. Contattare il Centro di Assistenza autorizzato per sapere quali accessori si possono utilizzare.

1.3 Collegamento elettrico

- L'apparecchiatura deve disporre di una messa a terra adeguata. Il produttore non è responsabile per le conseguenze dovute a un sistema di messa a terra errato.
- Utilizzare sempre una presa elettrica con contatto di protezione correttamente installata.
- Verificare che i parametri sulla targhetta siano compatibili con le indicazioni elettriche dell'alimentazione.
- Non utilizzare prese multiple e prolunghe.
- Accertarsi di non danneggiare la spina e il cavo.
- Se il cavo di alimentazione è danneggiato, deve essere sostituito dal produttore, dal Centro di Assistenza Autorizzato o da una persona qualificata per evitare situazioni di pericolo.
- Inserire la spina di alimentazione nella presa solo al termine dell'installazione. Verificare che la spina di alimentazione rimanga accessibile dopo l'installazione.
- Non toccare il cavo di alimentazione o la spina di alimentazione con la mani bagnate.
- Non tirare il cavo di alimentazione per scollegare l'apparecchiatura. Tirare sempre dalla spina.
- Solo per il Regno Unito e l'Irlanda: L'apparecchiatura è dotata di spina di alimentazione da 13 A. Se si rendesse necessario cambiare il fusibile della spina di alimentazione, utilizzarne uno da 13 A ASTA (BS 1362).

1.4 Collegamento dell'acqua

- Non danneggiare i tubi dell'acqua.

- L'apparecchiatura deve essere collegata correttamente all'impianto idrico con i nuovi tubi forniti. I vecchi tubi non devono essere riutilizzati.
- Prima di eseguire il collegamento a tubi nuovi, tubi non usati a lungo, dove sono stati eseguiti interventi di riparazione o sono stati inseriti dispositivi nuovi (misuratori dell'acqua, ecc.), lasciar scorrere l'acqua fino a che non sarà trasparente e limpida.
- La pressione di esercizio dell'acqua (minima e massima) deve essere compresa tra 0,5 bar (0.05 MPa) e 10 bar (1,0 MPa).
- Verificare che non vi siano perdite visibili durante e dopo il primo uso dell'apparecchiatura.

1.5 Utilizzo

- Non modificare le specifiche tecniche dell'apparecchiatura.
- Osservare le istruzioni di sicurezza riportate sulla confezione del detersivo.
- Rispettare il volume di carico massimo di 8 kg (consultare il capitolo "Tabella dei programmi").
- Non appoggiare o tenere liquidi o materiali infiammabili, né oggetti facilmente infiammabili sull'apparecchiatura, al suo interno o nelle immediate vicinanze.
- Accertarsi di rimuovere tutti gli oggetti metallici dalla biancheria.
- Non toccare il vetro dell'oblò quando è in corso un programma. Il vetro potrebbe essere caldo.

1.6 Pulizia e cura

- Prima di eseguire qualunque intervento di manutenzione, spegnere l'apparecchiatura ed estrarre la spina dalla presa.
- Non nebulizzare acqua né utilizzare vapore per pulire l'apparecchiatura.
- Pulire l'apparecchiatura con un panno inumidito e morbido. Utilizzare solo detersivi neutri. Non usare

prodotti abrasivi, spugnette abrasive, solventi od oggetti metallici.

1.7 Illuminazione interna

 **AVVERTENZA!**
Rischio di lesioni.

- Radiazioni LED visibili: non guardare direttamente il fascio luminoso.
- Per sostituire la luce interna, contattare il Centro di Assistenza autorizzato.

1.8 Assistenza

- Per far riparare l'apparecchiatura, rivolgersi a un Centro di Assistenza Autorizzato. Utilizzare solo ricambi originali.
- Tenere presente che la riparazione autonoma o non professionale possono avere conseguenze sulla sicurezza e potrebbero invalidare la garanzia.
- Per quanto riguarda la lampada o le lampade all'interno di questo prodotto e le lampade di ricambio vendute separatamente: Queste lampade sono destinate a resistere a condizioni fisiche estreme negli elettrodomestici, come temperatura, vibrazioni, umidità, o sono destinate a segnalare informazioni sullo stato operativo dell'apparecchio. Non sono destinate ad essere utilizzate in altre applicazioni e non sono adatte per l'illuminazione di ambienti domestici.

1.9 Smaltimento

- Staccare la spina dall'alimentazione elettrica e idrica.
- Tagliare il cavo elettrico dell'apparecchiatura e smaltirlo.
- Togliere il blocco porta per evitare che bambini o animali restino intrappolati nel cestello.

2. DESCRIZIONE DEL PRODOTTO

2.1 Panoramica dell'apparecchiatura

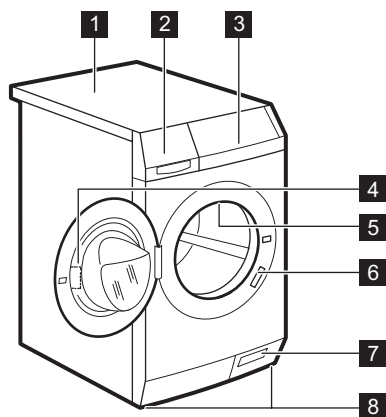

- 1** Piano di lavoro
- 2** Erogatore del detersivo
- 3** Pannello comandi
- 4** Maniglia dell'oblò
- 5** Luce interna
- 6** Targhetta dei dati
- 7** Filtro della pompa di scarico e apertura d'emergenza dell'oblò
- 8** Per mettere in piano l'elettrodomestico

2.2 Accessori

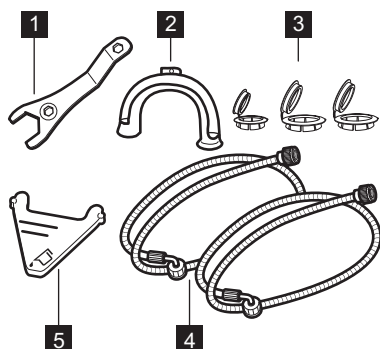

- 1 Chiave**
Per rimuovere i bulloni per il trasporto.
- 2 Supporto di plastica del tubo**
Per collegare il tubo di scarico al bordo del lavello.
- 3 Tappi in plastica**
Per chiudere i fori sul retro del mobile una volta tolti i bulloni per il trasporto.
- 4 Tubi di carico**
Per collegare l'apparecchiatura al rubinetto dell'acqua fredda e calda: tubo con tappo blu per l'acqua fredda e tubo con tappo rosso per l'acqua calda.
- 5 Flap per detersivo liquido**
Per rallentare il flusso del detersivo liquido.

2.3 Disponibile presso il vostro rivenditore autorizzato



Solo l'uso di accessori approvati da Electrolux garantisce la conformità agli standard di sicurezza dell'apparecchiatura. In caso di impiego di ricambi non approvati, i reclami non avranno seguito.

Kit di installazione in colonna

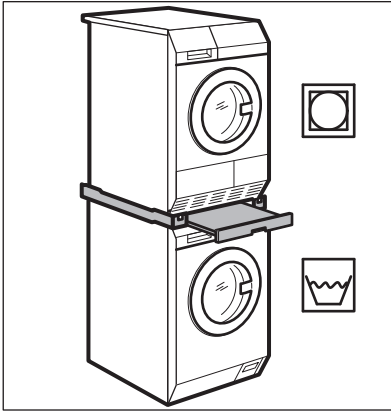

Il kit per l'installazione in colonna può essere usato solo con le asciugabiancheria specificate nel foglietto. Vedere il foglietto allegato. Leggere attentamente le istruzioni fornite con l'accessorio.

Piedistallo con cassetto

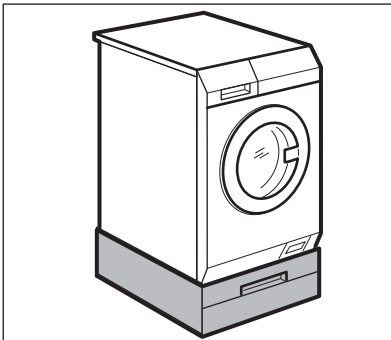

Per posizionare l'apparecchiatura più in alto, ad un'altezza che faciliti l'introduzione e l'estrazione della biancheria.

Il cassetto può essere utilizzato per conservare tutto ciò che riguarda la biancheria come ad es.: asciugamani, prodotti per la pulizia ed altro.

Leggere attentamente le istruzioni fornite con l'accessorio.

Kit di ancoraggio

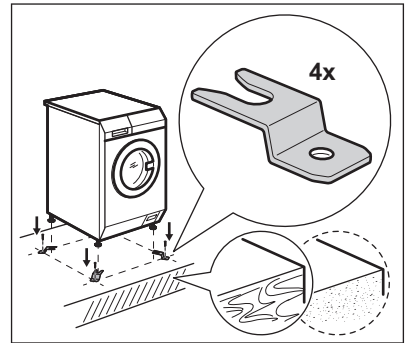

Se si installa l'apparecchiatura su una base di cemento, assicurarsi di aver ordinato il kit di ancoraggio appropriato.

Leggere attentamente le istruzioni fornite con l'accessorio.

Macchine a gettoni

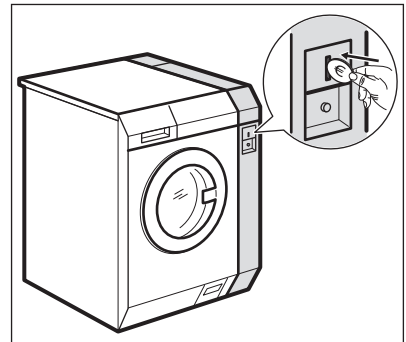

Se l'apparecchiatura si trova in un luogo pubblico, può essere collegata ad una macchina a gettoni.

Leggere attentamente le istruzioni fornite con l'accessorio.



AVVERTENZA!

La macchina, che funziona a monete, è disponibile solo presso il Servizio Electrolux Autorizzato e deve essere installata unicamente dal Servizio Autorizzato.

Contenitore del detersivo esterno

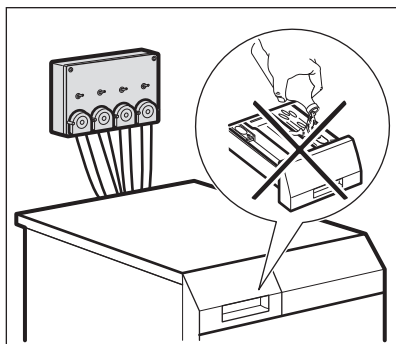

Il detersivo liquido può essere caricato automaticamente da un contenitore esterno.

Leggere attentamente le istruzioni fornite con l'accessorio.

3. PRIMA DI UTILIZZARE L'ELETTRODOMESTICO

1. Assicurarsi che tutti i dadi per il trasporto siano stati rimossi.
2. Assicurarsi che i collegamenti elettrici e idrici siano disponibili.
3. Versare 2 litri d'acqua nella vaschetta del detersivo per la fase di lavaggio. Ciò attiva il sistema di scarico.
4. Mettere una piccola quantità di detersivo nella vaschetta per la fase di lavaggio.
5. Impostare e avviare un programma per il cotone alla massima temperatura senza carico. In questo modo si rimuoveranno eventuali residui di lavorazione dal cesto e dalla vasca.

4. PANNELLO DEI COMANDI

4.1 Descrizione del pannello dei comandi

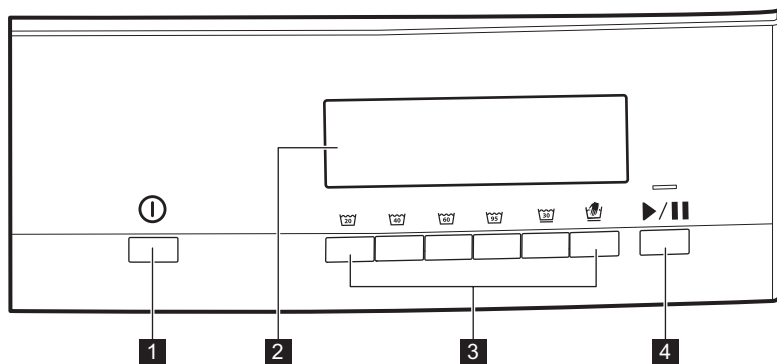

1 Tasto On/Off 

2 Display

3 Tasti programmi

4 Tasto Avvio/Pausa 

4.2 Visualizza





	Spia fase di lavaggio.
	Spia fase di risciacquo.
	Spia del programma.
	Spia fase di centrifuga.
	Velocità di centrifuga del programma.
	Questo indicatore viene visualizzato quando l'apparecchiatura è connessa alla macchina che funziona a batterie.
	Indicatore tempo restante prima delle fine e valore. La cifra mostra anche: <ul style="list-style-type: none"> • E20 Codici di allarme. Rimandiamo alla sezione "Introduzione" nel capitolo "Guida alla risoluzione dei problemi". • Fine del programma. • Se connesso alla macchina che funziona a monete, il programma costa. • Ore di funzionamento totali. Rimandiamo alla sezione "Contatore delle ore di lavoro" nel capitolo "Impostazioni".
	Spia blocco bambini.

5. PROGRAMMI

5.1 Tabella dei programmi

Programmi e temperatura dell'acqua ¹⁾	Carico massimo ²⁾ Velocità di centrifuga	Descrizione del programma
	8 kg 1400 giri/ minuto	Cotoni bianchi Sporco normale e leggero. ³⁾
	8 kg 1400 giri/ minuto	Cotoni colorati Sporco normale e leggero. ⁴⁾

Programmi e temperatura dell'acqua ¹⁾	Carico massimo ²⁾ Velocità di centrifuga	Descrizione del programma
	4 kg 1200 giri/ minuto	Tessuti delicati quali ad esempio acrilici, viscosa e tessuti misti che richiedono un lavaggio più delicato. Capi normalmente e poco sporchi. Capi in tessuti sintetici o misti. Capi normalmente sporchi.
 30 °C	2 kg 1200 giri/ minuto	Indumenti di lana lavabili a macchina, a mano e altri tessuti che riportano sull'etichetta il simbolo di "lavaggio a mano" ⁵⁾ .

1) Se connessa, l'acqua calda viene caricata solo nei programmi  e .

2) Per risultati ottimali, si raccomanda di non superare il carico massimo indicato per ciascun programma.

3) Utilizzare un detersivo con candeggina.

4) Utilizzare un detersivo senza candeggina.



5) Durante questo ciclo il cesto ruota lentamente per garantire un lavaggio delicato. Se sembra che il cesto non ruoti o non ruoti adeguatamente, non si tratta di un'anomalia.



6. IMPOSTAZIONI

6.1 Sicurezza Bambini



Questa opzione consente di evitare che i bambini possano giocare con il pannello dei comandi.

- Per **attivare/disattivare** questa opzione, premere

contemporaneamente i pulsanti  e  finché la spia corrispondente si accende sul display:

- : Sicurezza bambino attivata.
- : Sicurezza bambino disattivata.

Attivazione dell'opzione:



- Dopo aver premuto , le opzioni e il selettore dei programmi si bloccano.
- Prima di premere il tasto , non è possibile avviare l'apparecchiatura.



Se l'apparecchiatura è collegata ad una macchina a gettoni, la Sicurezza bambino si attiva automaticamente 5 minuti dopo l'avvio del programma.

6.2 Contatore delle ore di lavoro

Sarà possibile controllare le ore di funzionamento totali dell'apparecchiatura.

Premere contemporaneamente i pulsanti  e  per alcuni secondi per attivare il contatore. Il display mostra per prime le ore e poi i minuti.

Per tornare al normale uso, premere uno qualsiasi dei pulsanti programma.

7. UTILIZZO QUOTIDIANO



AVVERTENZA!

Fare riferimento ai capitoli sulla sicurezza.

7.1 Caricare la biancheria

1. Aprire l'oblò
2. Scuotere i capi prima di introdurli nell'apparecchiatura.

3. Mettere la biancheria nel cesto, un capo per volta.
Accertarsi di non mettere troppa biancheria nel cesto.
4. Chiudere l'oblò.

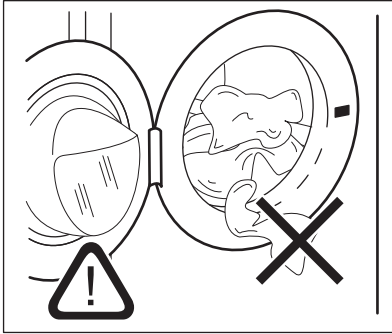

ATTENZIONE!

Assicurarsi che non vi sia della biancheria tra la guarnizione e l'oblò. Sussiste il rischio di perdite di acqua o di arrecare danno alla biancheria.

7.2 Installazione del flap per detersivo liquido

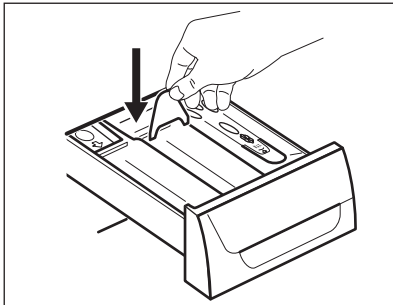

7.4 Scomparti del detersivo



ATTENZIONE!

Utilizzare solo detersivi specifici per lavabiancheria.







Osservare sempre le istruzioni riportate sulle confezioni dei detersivi.

- Aprire il contenitore del detersivo.
- Installare il flap per il detersivo liquido nella vaschetta .

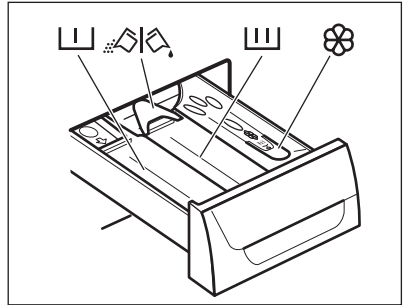
7.3 Uso di detersivi ed additivi

1. Dosare il detersivo e l'ammorbidente.
2. Versare il detersivo e l'ammorbidente nelle rispettive vaschette.
3. Chiudere delicatamente il cassetto del detersivo



	Vaschetta del detersivo per la fase di prelavaggio.
	Vaschetta del detersivo per la fase di lavaggio.
	Vaschetta degli additivi liquidi (ammorbidente, inamidante).
	Inserto per detersivo liquido o in polvere.

7.5 Candeggina

In alternativa all'ammorbidente, è anche possibile utilizzare della candeggina nello scomparto  con i programmi per i cotoni bianchi.

Procedere come segue:

1. Versare la candeggina nello scomparto . Non superare il segno «MAX» nella vaschetta del detersivo.
2. Eseguire un programma per cotoni bianchi.
3. Al termine del programma, eseguire il programma di risciacquo o un programma con l'opzione di risciacquo. Se lo si desidera, utilizzare un ammorbidente.

Questo aiuta a eliminare eventuali residui di candeggina.

 Non versare mai contemporaneamente candeggina e ammorbidente nello scomparto.

7.6 Detersivo liquido o in polvere

- Posizione A per il detersivo in polvere (impostazione dalla fabbrica).
- Posizione B per il detersivo liquido.

 **Con il detersivo liquido:**

- Non utilizzare detersivi in gel o densi.
- Non versare il liquido oltre il livello massimo.
- Non impostare la fase di prelavaggio.
- Non impostare la partenza ritardata.

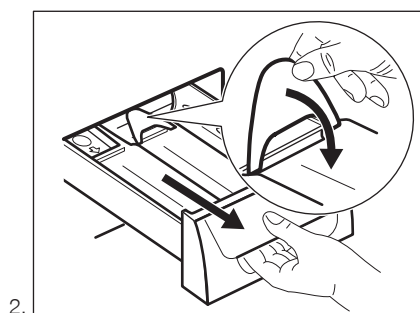
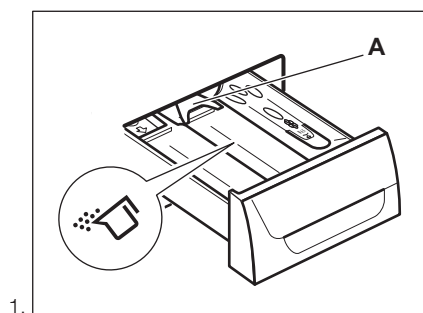

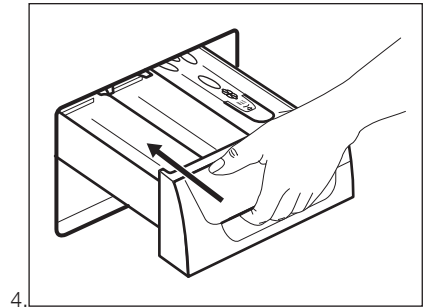
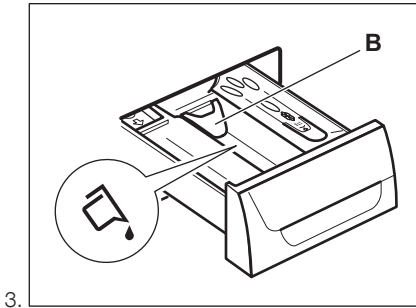

7.7 Attivazione dell'apparecchiatura

Premere il tasto  per attivare l'apparecchiatura.

Il LED del pulsante  inizia a lampeggiare.

L'apparecchiatura propone il programma  come programma predefinito.

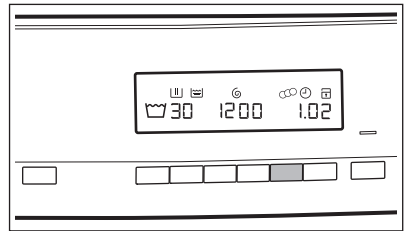

7.9 Macchine a gettoni

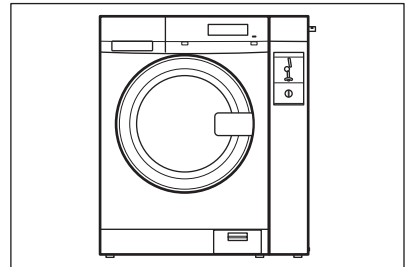
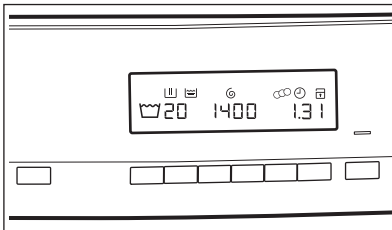

7.8 Impostazione di un programma

Premere il tasto di selezione dei programmi desiderato.

Nel display vengono visualizzate, in alternanza, le variazioni a livello di temperatura di lavaggio, velocità di centrifuga e tempo restante prima della fine.

Inserire il numero giusto di monete, come indicato nel display dell'apparecchiatura.

Premere il tasto  per avviare l'apparecchiatura.



Il display mostra il messaggio **Err** se non è stato ancora effettuato il pagamento per il ciclo di lavaggio.

7.10 Avvio di un programma

Premere il tasto .

- La spia del tasto  smette di lampeggiare e rimane accesa.

- La spia della fase in corso inizia a lampeggiare sul display.
- Il programma si avvia e l'oblò si blocca.
- Quando l'apparecchiatura carica acqua, la pompa di scarico rimane in funzione per breve tempo.



Dopo circa 15 minuti dall'avvio del programma:

- L'apparecchiatura può regolare automaticamente la durata del programma a seconda del carico di biancheria.
- Il display mostra il nuovo tempo prima della fine.

7.11 Annullamento di un programma in corso

1. Premere il tasto  per alcuni secondi per annullare il programma e per spegnere l'apparecchiatura.



AVVERTENZA!

Nel caso in cui l'apparecchiatura abbia già caricato l'acqua, la porta rimane bloccata.

2. Premere nuovamente lo stesso tasto per far riavviare l'apparecchiatura. A questo punto è possibile impostare un nuovo programma di lavaggio.



Prima di iniziare il nuovo programma, l'apparecchiatura potrebbe scaricare l'acqua. In tal caso, accertarsi che il detersivo sia ancora nella vaschetta corrispondente, in caso contrario aggiungere di nuovo il detersivo.



Se l'apparecchiatura è collegata ad una macchina a gettoni, è possibile annullare un programma solo entro 5 minuti dall'avvio dello stesso. Trascorso questo tempo, la Sicurezza bambino viene attivata automaticamente.

7.12 Al termine del programma

L'apparecchiatura si ferma automaticamente.

Il display  si accende.

La spia del tasto  si spegne.

L'oblò si sblocca.



1. Aprire l'oblò.
2. Togliere la biancheria dall'apparecchiatura. Assicurarsi che il cesto sia vuoto.
3. Chiudere il rubinetto dell'acqua.
4. Premere il tasto  per alcuni secondi per spegnere l'apparecchiatura.

Tenere l'oblò socchiuso per evitare muffa e cattivi odori.

7.13 Opzione SPEGNIMENTO AUTOMATICO

L'opzione SPEGNIMENTO AUTOMATICO disattiva automaticamente

l'apparecchiatura per ridurre il consumo di energia quando:

- Non si usa l'apparecchiatura da 5 minuti prima di premere il tasto . Premere il tasto  per accendere nuovamente l'apparecchiatura.
- Dopo 5 minuti dal termine del programma di lavaggio. Premere il tasto  per accendere nuovamente l'apparecchiatura. Il display mostra il tempo dell'ultimo programma impostato. Ruotare il selettore dei programmi per impostare un nuovo ciclo.

8. CONSIGLI E SUGGERIMENTI UTILI



AVVERTENZA!

Fare riferimento ai capitoli sulla sicurezza.

8.1 Il caricamento del bucato

- Dividere il bucato in: bianchi, colorati, sintetici, delicati e lana.
- Seguire le istruzioni di lavaggio riportate sulle etichette dei capi.
- Non lavare insieme capi bianchi e colorati.
- Alcuni capi colorati potrebbero perdere colore al primo lavaggio. Si consiglia di lavarli separatamente le prime due volte.
- Rivoltare i tessuti multi-strato, i capi in lana e quelli con immagini stampate.
- Lavare e pre-trattare le macchie ostinate con un detersivo idoneo prima di introdurre il cesto.
- Fare attenzione alle tende. Rimuovere i ganci e mettere le tende in un sacchetto di lavaggio o nelle federe.
- Non lavare capi senza orlo o strappati. Utilizzare una retina per lavare piccoli capi e/o capi delicati (ad es. reggiseni con ferretto, cinture, calze, lacci, nastri, ecc.).

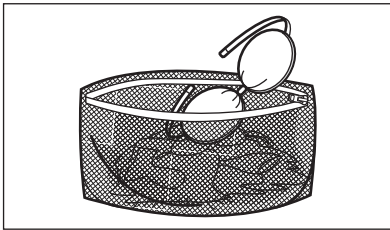

- Un carico molto ridotto può causare problemi di equilibrio durante la fase di centrifuga, il che può portare a vibrazioni eccessive. Qualora ciò si verifici:
 - interrompere il programma e aprire l'oblò (rimandiamo al capitolo "Uso quotidiano");
 - ridistribuire manualmente il carico in modo che i capi siano disposti in modo uniforme all'interno della vasca;
 - premere il Avvio/Pausa pulsante. La fase di centrifuga continua.

- Abbottonare le federe, chiudere cerniere, ganci e bottoni. Chiudere cinture, cordoni, lacci, nastri e altri elementi allentati.
- Svuotare le tasche e distendere gli indumenti.

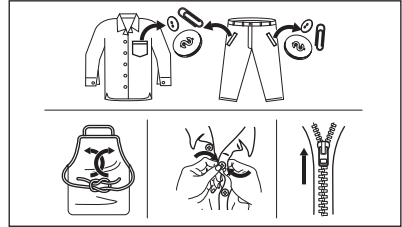

8.2 Macchie ostinate

Per alcune macchie, acqua e detersivo non è sufficiente.

Consigliamo di pre-trattare tali macchie prima di mettere i capi nell'apparecchiatura.

Sono disponibili degli smacchiatori speciali. Usare uno smacchiatore speciale adatto al tipo di macchia e tessuto.

Non spruzzare lo smacchiatore sugli indumenti vicino all'apparecchio in quanto corrosivo per le parti in plastica.



8.3 Tipo e quantità di detersivo.

La scelta del detersivo e l'uso di quantità corrette non solo influisce sulle prestazioni di lavaggio, ma aiuta anche ad evitare sprechi e a proteggere l'ambiente:

- Usare solo detersivi e altri additivi adatti ai lavaggi in lavabiancheria: Per prima cosa, attenersi a queste regole generiche:
 - detersivi in polvere per tutti i tipi di tessuto, esclusi i delicati. Optare

per i detersivi in polvere che contengono candeggina per i bianchi e per l'igienizzazione del bucato,

- detersivo liquido, preferibilmente per programmi di lavaggio a bassa temperatura (60 °C max.), per tutti i tipi di tessuto o speciali per la lana.
- La scelta e la quantità di detersivo dipenderà da: tipo di tessuto (delicati, lane, cotone, ecc.), colore dei vestiti, dimensione del carico, grado di sporcizia, temperatura di lavaggio e durezza dell'acqua utilizzata.
- Attenersi alle istruzioni sulla confezione dei detersivi o di altri prodotti senza superare il livello massimo indicato **(MAX)**.
- Non mischiare tipi diversi di detersivi.
- Utilizzare una quantità minore di detersivo se:
 - si lava poca biancheria,
 - la biancheria è poco sporca,
 - si forma molta schiuma durante il lavaggio.
- Quando si usano capsule o pastiglie di detersivo, metterle sempre all'interno del cestello, non nel cassetto del detersivo.

Una quantità insufficiente di detersivo può causare:

- risultati di lavaggio insoddisfacenti,
- l'ingrignimento del carico di lavaggio,
- vestiti untati,
- muffa all'interno dell'apparecchiatura.

Una quantità eccessiva di detersivo può causare:

- formazione di schiuma,
- riduzione dell'effetto del lavaggio,
- risciacquo inadeguato,
- un maggiore impatto sull'ambiente.

9. PULIZIA E CURA



AVVERTENZA!

Fare riferimento ai capitoli sulla sicurezza.

9.1 Pulizia esterna

Pulire l'apparecchiatura esclusivamente con acqua tiepida saponata. Asciugare perfettamente tutte le superfici. Non

8.4 Consigli ecologici

Per ridurre i consumi di acqua ed energia e contribuire alla protezione dell'ambiente, osservare le seguenti indicazioni:

- Per la biancheria normalmente sporca, è possibile evitare il prelavaggio per limitare i consumi di detersivo e acqua (con effetti positivi anche sull'ambiente).
- Caricando l'apparecchiatura alla capacità massima indicata per ogni programma è possibile ridurre il consumo di energia e di acqua.
- Con un pretrattamento adeguato, è possibile eliminare le macchie difficili o lo sporco più evidente in modo da eseguire il lavaggio a una temperatura più bassa.
- Per utilizzare la giusta quantità di detersivo, rimandiamo alla quantità indicata dal produttore del detersivo. Controllare inoltre la durezza dell'acqua del proprio sistema domestico. Fare riferimento a "Durezza dell'acqua".

8.5 Durezza dell'acqua

Se la durezza dell'acqua locale è alta o moderata, consigliamo di usare un decalcificatore dell'acqua per lavabiancheria. Nelle zone in cui l'acqua è dolce non è necessario usare un decalcificatore dell'acqua.

Per conoscere il livello di durezza dell'acqua locale contattare l'ente erogatore locale.

Utilizzare la quantità corretta di decalcificatore. Osservare le istruzioni riportate sulle confezioni del prodotto.

utilizzare spugne abrasive o materiale abrasivo.



ATTENZIONE!

Non utilizzare alcol, solventi o prodotti chimici.

**ATTENZIONE!**

Non usare le superfici metalliche con detergenti a base di cloro.

9.2 Decalcificazione

Se la durezza dell'acqua locale è alta o moderata, consigliamo di usare un decalcificatore dell'acqua per lavabiancheria.

Controllare regolarmente il cesto per evitare la formazione di calcare e ruggine.

Per rimuovere particelle di ruggine utilizzare solo prodotti per lavabiancheria. Farlo separatamente dal lavaggio.



Osservare le istruzioni riportate sulle confezioni dei prodotti.

9.3 Pulizia di mantenimento

Con i programmi a bassa temperatura è possibile che parte del detersivo resti nel cesto. Eseguire un lavaggio di manutenzione a intervalli regolari. Per farlo:

- Togliere tutta la biancheria dal cesto.
- Selezionare il programma cotone con la temperatura più alta con una piccola quantità di detersivo.

9.6 Pulizia del contenitore del detersivo

1.

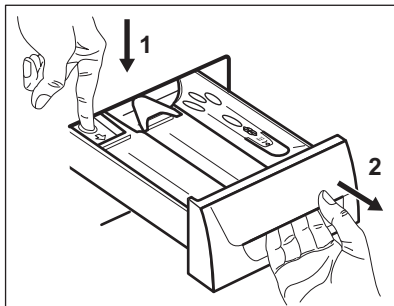
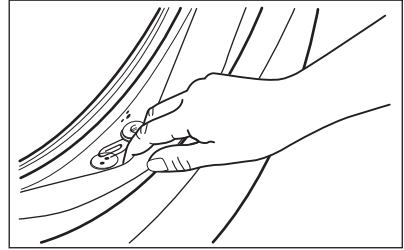
**9.4 Guarnizione dell'oblò**

Controllare regolarmente la guarnizione e rimuovere tutti gli oggetti presenti nella parte interna.

9.5 Pulizia del cesto

Controllare regolarmente il cesto per evitare la formazione di calcare e ruggine. Utilizzare soltanto prodotti adatti a rimuovere la ruggine dal cesto.

Noi consigliamo di:

1. Pulire il cesto con un prodotto adatto all'acciaio inossidabile.
2. Avviare un programma breve per cotone alla massima temperatura con una quantità ridotta di detersivo.

2.

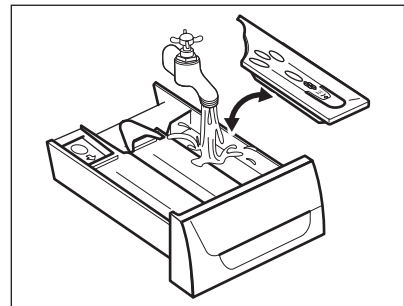

3.

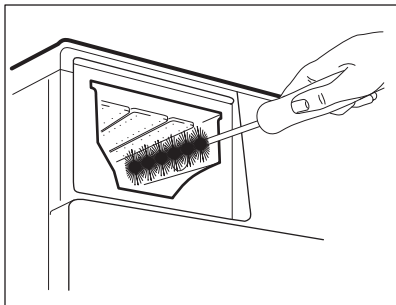

4.

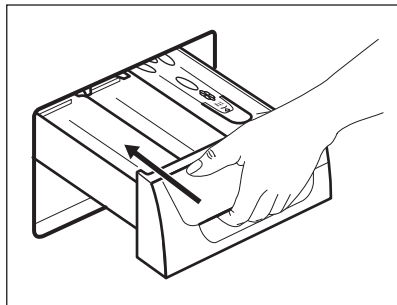

9.7 Pulizia del filtro di scarico

- i** Non pulire il filtro di scarico se l'acqua presente nell'apparecchiatura è calda.
- i** Controllare a intervalli regolari il filtro della pompa di scarico e verificare che sia pulito.
- i** Ripetere i passaggi 2 e 3 fino a che l'acqua non smette di fuoriuscire.

1.

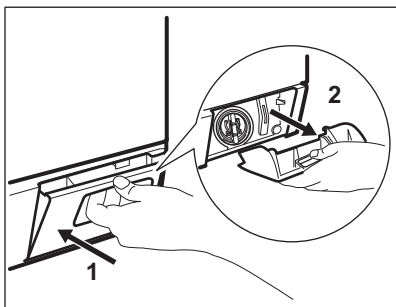

2.

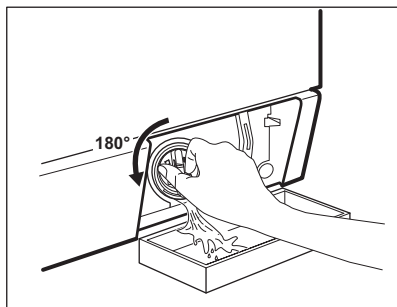

3.

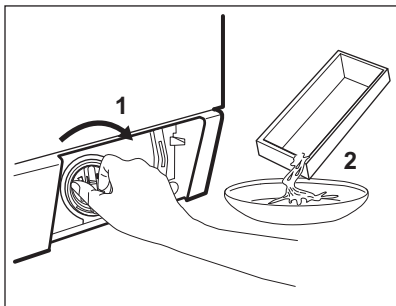

4.

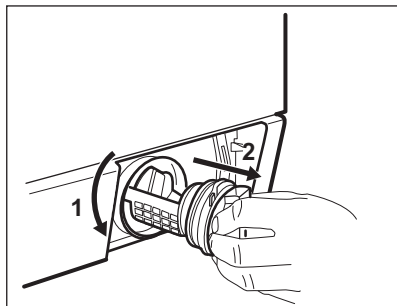

5.

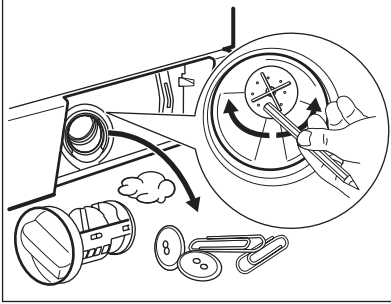

6.



7.

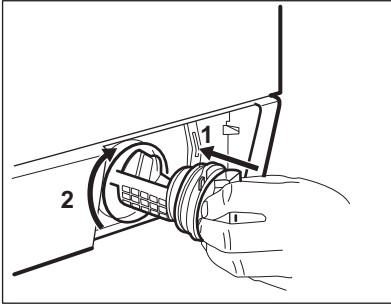

8.

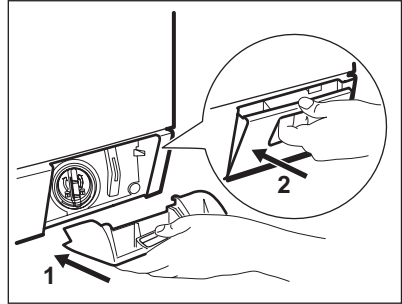

9.8 Pulizia dei tubi di carico e dei filtri della valvola

Pulire regolarmente entrambi i tubi di carico (per l'acqua calda e fredda) ed entrambi i filtri della valvola.

1.

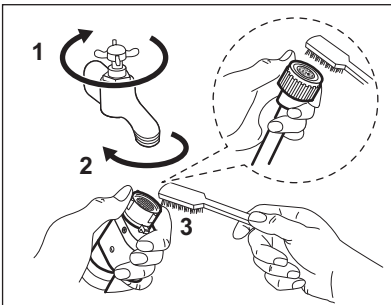

2.

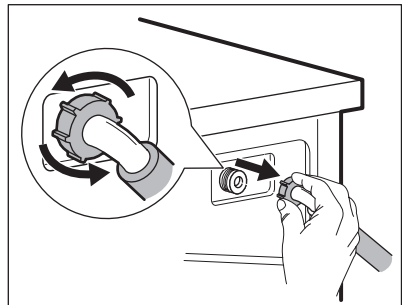

3.

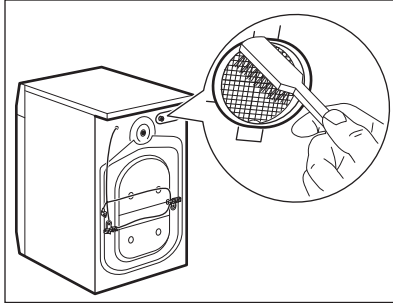

4.

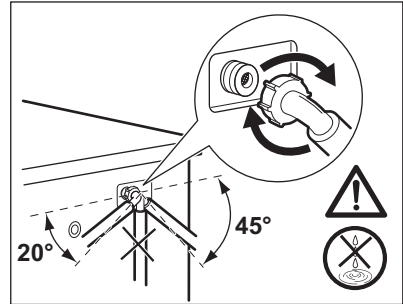

9.9 Scarico di emergenza

In caso di guasto, l'apparecchiatura non è in grado di scaricare l'acqua.

In tal caso, eseguire i punti da (1) a (9) del capitolo "Pulizia del filtro di scarico". Se necessario, pulire la pompa.

Quando si scarica l'acqua utilizzando la procedura di scarico di emergenza, è necessario attivare di nuovo il sistema di scarico:

1. Quando si scarica l'acqua utilizzando la procedura di scarico di emergenza, è necessario attivare di nuovo il sistema di scarico: Versare 2 litri d'acqua nello scomparto del lavaggio principale del contenitore del detersivo.
2. Avviare il programma per scaricare l'acqua

9.10 Precauzioni antigelo

Se si installa l'apparecchiatura in un luogo in cui la temperatura può scendere al di

sotto di 0°C, togliere l'acqua residua dal tubo di carico dell'acqua e dalla pompa di scarico.

1. Scollegare la spina dalla presa di corrente.
2. Chiudere il rubinetto dell'acqua.
3. Sistemare le due estremità del tubo di carico in un contenitore e lasciare che l'acqua fluisca fuori dal tubo.
4. Svuotare la pompa di scarico. Fare riferimento alla procedura per lo scarico di emergenza.
5. Quando la pompa di scarico è vuota, rimontare il tubo di carico.



AVVERTENZA!

Accertarsi che la temperatura sia superiore a 0°C prima di utilizzare nuovamente l'apparecchiatura. Il produttore declina ogni responsabilità per danni causati da basse temperature.

10. RISOLUZIONE DEI PROBLEMI



AVVERTENZA!

Fare riferimento ai capitoli sulla sicurezza.

10.1 Introduzione

L'apparecchiatura non si avvia o si blocca durante il funzionamento.

Cercare dapprima di risolvere il problema (fare riferimento alla tabella). Se ciò non è

possibile, contattare il Centro di Assistenza autorizzato.

In alcuni casi, sono emessi i segnali acustici e il display mostra un codice di allarme:

- **E10** - L'apparecchiatura non carica l'acqua in modo appropriato.
- **E20** - L'apparecchiatura non scarica l'acqua.

- **E40** - L'oblò dell'apparecchiatura è aperto o non è chiuso correttamente. Controllare l'oblò!
- **E40** - La tensione è instabile. Attendere che si stabilizzi.
- **E91** - Nessuna comunicazione tra gli elementi elettronici dell'apparecchiatura. Spegnerla e riaccenderla.
- **EFO** - Sovradosaggio detersivo.
- **E90** -
 - Prima di tutto verificare il collegamento elettrico.
 - Nessuna comunicazione con la macchina a gettoni o la macchina a gettoni non funziona. Prima di

tutto controllare il collegamento tra conta gettoni e apparecchiatura; se non è possibile risolvere il problema contattare il Centro di Assistenza Autorizzato.

- Nessuna comunicazione con il contenitore del detersivo esterno. Prima di tutto controllare il collegamento tra contenitore del detersivo e apparecchiatura; se non è possibile risolvere il problema contattare il Centro di Assistenza Autorizzato.



AVVERTENZA!

Spegner l'apparecchiatura prima di eseguire i controlli.

10.2 Possibili guasti

Problema	Possibile soluzione
Il programma non si avvia.	<ul style="list-style-type: none"> • Verificare che la spina sia collegata alla presa elettrica. • Controllare che l'oblò dell'apparecchiatura sia chiuso. • Assicurarsi che il fusibile all'interno del quadro elettrico non sia danneggiato. • Assicurarsi di aver premuto il tasto Avvio/Pausa. • Disattivare la funzione Sicurezza bambino se attiva.
L'apparecchiatura non carica l'acqua in modo appropriato.	<ul style="list-style-type: none"> • Controllare che il rubinetto dell'acqua sia aperto. • Controllare che la pressione dell'acqua di alimentazione non sia troppo bassa. Per ottenere informazioni a questo proposito, contattare l'ente erogatore locale. • Controllare che il rubinetto dell'acqua non sia ostruito. • Assicurarsi che i filtri dei tubi di carico e i filtri delle valvole non siano ostruiti. Fare riferimento al capitolo "Pulizia e cura". • Verificare che i tubi di carico non siano attorcigliati o piegati. • Controllare che i collegamenti dei tubi di carico dell'acqua siano stati eseguiti correttamente.
L'apparecchiatura non carica e scarica immediatamente l'acqua.	<ul style="list-style-type: none"> • Accertarsi che il tubo di scarico sia nella posizione corretta. Il tubo potrebbe essere troppo basso.
L'apparecchiatura non scarica l'acqua.	<ul style="list-style-type: none"> • Controllare che lo scarico del lavello non sia ostruito. • Verificare che il tubo di scarico non sia attorcigliato o piegato. • Controllare che il filtro di scarico non sia ostruito. Pulire il filtro, se necessario. Fare riferimento al capitolo "Pulizia e cura". • Controllare che il raccordo del tubo di scarico sia stato eseguito correttamente.

Problema	Possibile soluzione
La fase di centrifuga non si avvia o il ciclo di lavaggio dura più a lungo del normale.	<ul style="list-style-type: none"> • Controllare che il filtro di scarico non sia ostruito. Pulire il filtro, se necessario. Fare riferimento al capitolo "Pulizia e cura". • Il problema può essere legato a problemi di sbilanciamento.
Presenza di acqua sul pavimento.	<ul style="list-style-type: none"> • Assicursi che i raccordi dei tubi dell'acqua siano serrati e non vi siano perdite d'acqua. • Accertarsi che il tubo di scarico non sia danneggiato. • Assicursi di utilizzare il detersivo adeguato e la giusta quantità.
Non è possibile aprire l'oblò.	<ul style="list-style-type: none"> • Assicursi che il programma di lavaggio sia terminato. • Assicursi che l'apparecchiatura sia alimentata dalla corrente elettrica. • Questo problema può essere causato da un malfunzionamento dell'apparecchiatura. Contattare il Centro Assistenza Autorizzato. Se è necessario aprire l'oblò, leggere attentamente la sezione "Apertura d'emergenza dell'oblò".
L'apparecchiatura emette un rumore anormale.	<ul style="list-style-type: none"> • Assicursi che il livellamento dell'apparecchiatura sia corretto. Fare riferimento al capitolo "Installazione". • Assicursi che l'imballaggio e/o i dadi per il trasporto siano stati rimossi. Fare riferimento al capitolo "Installazione". • Aggiungere altri capi nel cesto. Il carico potrebbe essere insufficiente.
Il ciclo è più breve rispetto al tempo visualizzato.	<ul style="list-style-type: none"> • L'apparecchiatura calcola una nuova durata in base al carico di biancheria. Fare riferimento al capitolo "Valori di consumo".
Il ciclo è più lungo rispetto al tempo visualizzato.	<ul style="list-style-type: none"> • Un carico di biancheria sbilanciato aumenta la durata. Non si tratta di un'anomalia.
I risultati del lavaggio non sono soddisfacenti.	<ul style="list-style-type: none"> • Aumentare la dose di detersivo o utilizzare un altro prodotto. • Utilizzare un prodotto speciale per eliminare le macchie difficili prima di lavare la biancheria. • Accertarsi di impostare la temperatura corretta. • Ridurre il carico di biancheria.
La luce del cesto non si accende.	<ul style="list-style-type: none"> • Assicursi di aver acceso l'apparecchiatura. Fare riferimento al capitolo "Utilizzo quotidiano".

Una volta effettuati questi controlli, attivare l'apparecchiatura. Il programma riprende dal punto in cui era stato interrotto. In caso di ricomparsa dell'anomalia, contattare il Centro di Assistenza Autorizzato.

Se il display mostra altri codici di allarme. Attivare e disattivare l'apparecchiatura. In caso di ricomparsa dell'anomalia, contattare il Centro di Assistenza Autorizzato.

11. APERTURA D'EMERGENZA DELL'PORTA

In caso di un'interruzione di corrente o di un guasto all'apparecchiatura l'oblò rimane bloccato. Una volta ripristinata la corrente, il programma di lavaggio prosegue. Se l'oblò resta bloccato in caso di guasto, è possibile aprirlo mediante lo sblocco di emergenza.

Prima di aprire la porta:



ATTENZIONE!
Assicurarsi che la temperatura dell'acqua e la biancheria non siano eccessive. Lasciare raffreddare, se necessario.



ATTENZIONE!
Assicurarsi che il cesto non stia ruotando. Attendere che il cesto si fermi, se necessario.



Assicurarsi che il livello dell'acqua all'interno del cesto non sia elevato. Eseguire uno scarico di emergenza, se necessario (fare riferimento alla sezione "Scarico di emergenza" nel capitolo "Pulizia e cura").

Per aprire l'oblò, procedere come segue:

1. Premere il tasto ① per spegnere l'apparecchiatura.
2. Scollegare la spina dalla presa di corrente.
3. Aprire lo sportellino del filtro.
4. Tirare l'interruttore di sblocco di emergenza verso il basso una volta. Tirarlo ancora verso il basso, tenerlo tirato e aprire l'oblò dell'apparecchiatura.

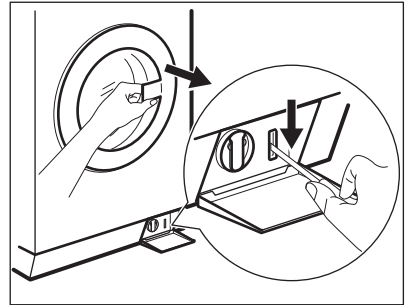

5. Estrarre la biancheria, quindi richiudere la porta.
6. Chiudere lo sportellino del filtro.

12. DATI TECNICI

Dimensioni	Larghezza/Altezza/ Profondità totale	600 mm/ 850 mm/ 605 mm/ 639 mm
Collegamento elettrico	Tensione Potenza complessiva Fusibile Frequenza	220-240 V 2200 W 10 A 50 Hz
Livello di protezione dall'ingresso di particelle solide e umidità assicurato dal coperchio protettivo, tranne dove l'apparecchiatura a bassa tensione non ha una protezione contro l'umidità		IPX4
Pressione di alimentazione dell'acqua	Minimo Massimo	0,5 bar (0,05 MPa) 10 bar (1,0 MPa)
Livello di pressione sonora emessa conformemente a EN ISO 11204/11203		< 70 dB

Alimentazione dell'acqua ¹⁾		Acqua fredda Acqua calda ²⁾
Carico massimo	Cotone	8 kg
Classe di efficienza energetica		A+++
Velocità di centrifuga	Massimo	1351 giri/minuto

1) Collegare il tubo di carico dell'acqua a un rubinetto con 3/4" filettatura.

2) Assicurarsi che la temperatura dell'acqua calda dell'impianto domestico non sia superiore a .



Il dispositivo funziona anche collegando solo il tubo dell'acqua fredda.

13. CERTIFICATO DI GARANZIA CONVENZIONALE

Certificato di garanzia convenzionale del produttore verso il consumatore nel significato che ne dà il D. Lgs. 6 settembre 2005 n. 206 ("Codice del consumo")

1. Durata della Garanzia Convenzionale

Le seguenti condizioni, relative alla Garanzia Convenzionale, si attivano automaticamente a partire dalla data di consegna dell'apparecchiatura ed hanno una durata di 24 mesi.

Questo certificato di garanzia si riferisce esclusivamente alle condizioni di Garanzia Convenzionale del Produttore nei confronti del Consumatore nel significato che ne dà il Codice del Consumo, ovvero "la persona fisica che agisce per la soddisfazione di esigenze della vita quotidiana estranee all'esercizio di attività imprenditoriale o professionale eventualmente svolta" e residente in Italia, ed è emesso da:

Electrolux Professional Spa
Viale Treviso, 15
33170 Pordenone (PN)

La presente Garanzia Convenzionale non pregiudica i diritti previsti dalla Direttiva 1999/44/CE e dal D. Lgs. 6 settembre 2005 n. 206, di cui il Consumatore rimane titolare.

Questa apparecchiatura è garantita da Electrolux Professional Spa per i difetti derivanti dal processo di fabbricazione che potrebbero manifestarsi nel corso

di 24 mesi a partire dalla data di consegna dell'apparecchiatura. Tale data deve essere comprovata da un documento di consegna rilasciato dal venditore o da altro documento probante (es. scontrino fiscale) che riporti il nominativo del venditore, la data di consegna dell'apparecchiatura, gli estremi identificativi della stessa (tipologia, modello).

2. Condizioni di validità della Garanzia

Il Consumatore decade dai diritti di cui alla presente Garanzia Convenzionale ove non denunci il difetto di conformità entro il termine di due mesi dalla scoperta dello stesso.

Affinché la presente Garanzia Convenzionale del produttore abbia piena validità nel corso del periodo suindicato, è necessario che:

- l'apparecchiatura sia utilizzata per scopi estranei all'attività imprenditoriale o professionale eventualmente svolta
- tutte le operazioni di installazione e collegamento dell'apparecchiatura alle reti energetiche (elettriche, idriche, gas) siano effettuate seguendo scrupolosamente le indicazioni riportate nel Libretto Istruzioni e nella eventuale Documentazione di Istruzioni per l'installazione inseriti all'interno dell'apparecchiatura

- tutte le operazioni di utilizzo dell'apparecchiatura, così come la manutenzione periodica, avvengano secondo le prescrizioni e indicazioni riportate nel Libretto Istruzioni
 - qualunque intervento di riparazione sia eseguito da personale dei Centri di Assistenza Autorizzati dal Produttore e che i ricambi utilizzati siano esclusivamente quelli originali.
3. **Impegno per il rimedio al difetto**
Durante il periodo di validità della presente Garanzia Convenzionale, nel caso in cui venga accertata e riconosciuta la mancanza di conformità del bene dovuta a vizi di fabbricazione, Electrolux Professional Spa si impegna ad eliminare il difetto attraverso la riparazione o la sostituzione del singolo componente difettoso o dell'apparecchiatura. Per ogni richiesta di intervento, il Consumatore può comporre il numero verde 800 11 99 44, gratuito sia da numero di rete fissa che da cellulare, valido per le chiamate da tutta Italia, che lo metterà in contatto con il Call Centre Electrolux che provvederà ad indicare il Centro di Assistenza Tecnica autorizzato competente. La sostituzione dell'apparecchiatura potrà avere luogo solo nell'ipotesi in cui tale rimedio sia oggettivamente impossibile o eccessivamente oneroso rispetto alla riparazione. Ai fini dell'operatività della presente Garanzia Convenzionale, la sostituzione dell'apparecchiatura deve ritenersi eccessivamente onerosa qualora imponga spese irragionevoli rispetto alla riparazione, tenuto conto del valore che il bene avrebbe se non vi fosse difetto di conformità, dell'entità del difetto di conformità e dell'eventualità che il rimedio alternativo possa essere esperito senza notevoli inconvenienti per il Consumatore. L'eventuale riparazione o sostituzione di componenti o della stessa apparecchiatura non estendono la durata della presente garanzia che continuerà, in ogni

caso, fino alla scadenza dei 24 mesi del prodotto originale, come previsto alla precedente clausola 1.

Per migliorare il servizio e ridurre i tempi di intervento, si invitano i clienti a fornire al Call Centre Electrolux i dati dell'apparecchiatura oggetto della chiamata.

In particolare si prega di fornire le seguenti informazioni:

- modello apparecchiatura (es. lavabiancheria myPro)
- numero di produzione o PNC stampigliato all'interno dell'oblò
- data di acquisto
- difetto lamentato

4. Estensione territoriale della garanzia

Questa apparecchiatura è stata costruita per essere utilizzata sul territorio italiano (inclusi Città del Vaticano e Repubblica di S. Marino) e, di conseguenza, la presente Garanzia Convenzionale del Produttore viene assicurata da Electrolux Professional Spa su tutto il territorio italiano (inclusi Città del Vaticano e Repubblica di S. Marino) attraverso la propria rete di Assistenza Tecnica.

La presente Garanzia Convenzionale opera esclusivamente nelle zone ricomprese nel territorio italiano (inclusi Città del Vaticano e Repubblica di San Marino). Il Consumatore decade dalla presente Garanzia Convenzionale nell'ipotesi in cui utilizzi l'apparecchiatura in un Paese estero.

5. Clausole di esclusione

Non sono coperti dalla presente Garanzia Convenzionale del Produttore gli interventi e/o le riparazioni e/o le eventuali parti di ricambio che dovessero risultare difettose a causa di:

- mancata osservanza delle istruzioni per l'uso e la manutenzione riportate nel libretto in dotazione all'apparecchiatura
- negligenza e trascuratezza d'uso
- errata installazione
- manutenzione o riparazioni operate da personale non autorizzato e/o utilizzo di ricambi non originali
- danni da trasporto, ovvero danni da circostanze e/o eventi causati

da forza maggiore, che comunque non possono farsi risalire a difetti di fabbricazione dell'apparecchiatura

- non sono altresì coperte dalla presente Garanzia Convenzionale le parti soggette a normale usura (quali ad es. cinghie, spazzole motori, guarnizioni), i particolari asportabili, le manopole, le maniglie, le lampade, le parti in vetro e smaltate, le tubazioni esterne, gli eventuali accessori e materiali di consumo, salvo che si dimostri che si tratta di vizio di fabbricazione

Pertanto, nel caso in cui sia effettuato un intervento tecnico da parte del personale dei Centri di Assistenza Tecnica autorizzati, su richiesta del Consumatore, in relazione a quanto sopra indicato, i costi dell'intervento e delle eventuali parti di ricambio saranno a totale carico del Consumatore.

6. Limitazioni della responsabilità del Produttore

Electrolux Professional Spa declina ogni responsabilità per eventuali danni che possano, direttamente o indirettamente, derivare a persone, cose o animali, in conseguenza della mancata osservanza di tutte le prescrizioni indicate nell'apposito Libretto Istruzioni e concernenti specialmente quelle in tema di installazione, uso e manutenzione dell'apparecchiatura.

7. Scadenza della garanzia

Trascorso il periodo di 24 mesi di durata della presente Garanzia Convenzionale del Produttore, ogni intervento di riparazione e/o sostituzione di componenti sarà a carico del Consumatore secondo le tariffe vigenti presso la rete di Assistenza Tecnica autorizzata dal Produttore.

14. CERTIFICATO DI GARANZIA

Certificato di garanzia riservato agli acquirenti non rientranti nel campo di applicazione del D. Lgs. 6 settembre 2005 n. 206 ("Codice del consumo")

La garanzia sulle Apparecchiature riguarda, ferme restando le limitazioni nel prosieguo espresse:

- A. la manodopera per la durata di due anni a decorrere dalla data di consegna dell'Apparecchiatura
- B. le parti di ricambio per la durata di due anni a decorrere dalla data di consegna dell'Apparecchiatura

Tale garanzia, fornita esclusivamente attraverso personale tecnico qualificato e autorizzato da Electrolux Professional SpA, comprende ed è limitata a:

- A. costi di intervento e di manodopera necessari a riparare e/o eliminare vizi e/o difetti riscontrati sull'Apparecchiatura denunciati entro il termine di garanzia sopra indicato
- B. componenti e parti di ricambio che risultino difettosi, limitatamente ai soli difetti denunciati entro il termine di garanzia sopra indicato

L'acquirente decade dal diritto di garanzia se non denuncia i vizi e/o difetti entro il termine di 8 (otto) giorni dalla loro scoperta con qualsivoglia comunicazione in forma cartacea e/o elettronica, purché indirizzata a: Electrolux Professional S.p.a., corrente in Pordenone, viale Treviso n. 15.

In ogni caso non rientrano nella presente garanzia vizi, difetti e/o qualsivoglia malfunzionamento dell'Apparecchiatura cagionato, a mero titolo di esempio, da:

- errata installazione;
- inidoneità e/o cattiva efficienza degli impianti di allacciamento e di alimentazione di energia elettrica, acqua, etc, nonché degli impianti per lo scarico dell'acqua;
- sovraccarichi e/o interruzioni della fornitura di energia elettrica e/o acqua, durante il funzionamento dell'Apparecchiatura;
- mancata osservanza delle prescrizioni indicate all'interno degli appositi libretti di istruzioni in punto alle modalità d'uso e alla manutenzione dell'Apparecchiatura;

- interventi di installazione, montaggio, allacciamento, assiemaggio, collaudo manutenzione e/o riparazione eseguiti da personale non autorizzato da Electrolux Professional S.p.A.;
- utilizzo di componenti o parti di ricambio non originali;
- arbitrarie manomissioni e/o alterazioni delle funzioni e caratteristiche degli originari dispositivi di sicurezza dell'Apparecchiatura;
- negligenza e trascuratezza nell'uso dell'Apparecchiatura, compreso l'utilizzo da parte di personale non qualificato

Rimangono esclusi dalla garanzia i danni derivati a qualunque componente e/o pezzo di ricambio che siano conseguenza del mancato rispetto delle prescrizioni sopra indicate, compresi i danni derivati dal trasporto e/o cagionati da circostanze

estranee al funzionamento dell'Apparecchiatura, riconducibili anche, ma non solo, al caso fortuito e alla forza maggiore.

Deve ritenersi altresì esclusa dalla garanzia l'usura di qualunque componente e/o pezzo di ricambio che non sia riconducibile ad un vizio di fabbricazione.

E' escluso, in ogni caso, il risarcimento dei danni che siano conseguenza immediata e diretta del ritardato intervento in garanzia oltre un ragionevole termine.

Per tutto ciò che non rientra nella garanzia di cui al presente documento, i costi per ogni intervento, riparazione, sostituzione di componenti e/o pezzi di ricambio eseguito da parte del personale dei Centri di Assistenza Autorizzati sono a carico dell'acquirente.

15. CONSIDERAZIONI SULL'AMBIENTE

Riciclare i materiali con il simbolo .
Buttare l'imballaggio negli appositi contenitori per il riciclaggio. Aiutare a proteggere l'ambiente e la salute umana e a riciclare rifiuti derivanti da apparecchiature elettriche ed elettroniche.

Non smaltire le apparecchiature che riportano il simbolo  insieme ai normali rifiuti domestici. Portare il prodotto al punto di riciclaggio più vicino o contattare il comune di residenza.

CONTENIDO

1. INFORMACIÓN SOBRE SEGURIDAD.....	31
2. DESCRIPCIÓN DEL PRODUCTO.....	36
3. ANTES DEL PRIMER USO.....	38
4. PANEL DE MANDOS.....	39
5. PROGRAMAS.....	40
6. AJUSTES.....	40
7. USO DIARIO.....	41
8. CONSEJOS.....	45
9. MANTENIMIENTO Y LIMPIEZA.....	47
10. SOLUCIÓN DE PROBLEMAS.....	51
11. APERTURA DE EMERGENCIA DE LA PUERTA.....	53
12. DATOS TÉCNICOS.....	54
13. ASPECTOS MEDIOAMBIENTALES.....	54

PENSAMOS EN USTED

Gracias por comprar un electrodoméstico Electrolux Professional. Ha elegido un producto que lleva décadas de experiencia e innovación profesionales. Ingenioso y elegante, ha sido diseñado pensando en usted. Así pues, cada vez que lo utilice, puede tener la seguridad de que obtendrá siempre excelentes resultados.

Le damos la bienvenida a Electrolux Professional.

Visite nuestro sitio web www.electroluxprofessional.com/mypro/ para:



Obtener consejos, folletos, soluciones a problemas e información de servicio y reparación:



Registrar su producto para recibir un mejor servicio:



Comprar accesorios, artículos de consumo y piezas de recambio originales para su aparato:

ATENCIÓN AL CLIENTE Y SERVICIO

Le recomendamos que utilice recambios originales.

Cuando se ponga en contacto con nuestro Centro de servicio técnico, asegúrese de tener los siguientes datos disponibles: Modelo, código numérico del producto (PNC), número de serie.

La información se encuentra en la placa de características.

⚠ Advertencia / Precaución - Información sobre seguridad

ℹ Información general y consejos

♻ Información relativa al medioambiente

Salvo modificaciones.

1. ⚠ INFORMACIÓN SOBRE SEGURIDAD

Antes de instalar y utilizar el aparato, lea atentamente las instrucciones facilitadas. El fabricante no se hace responsable de lesiones o daños producidos como resultado de una instalación o un uso incorrectos. Conserve siempre estas instrucciones en lugar seguro y accesible para futuras consultas.

1.1 Seguridad de niños y personas vulnerables

- Este aparato puede ser utilizado por niños de 8 años en adelante y personas cuyas capacidades físicas, sensoriales o mentales estén disminuidas o que carezcan de la experiencia y conocimientos suficientes para manejarlo, siempre que cuenten con las instrucciones o la supervisión sobre el uso del electrodoméstico de forma segura y comprendan los riesgos.
- Es necesario mantener alejados del aparato a los niños de entre 3 y 8 años, así como a las personas con minusvalías importantes y complejas, salvo que estén bajo supervisión continua.
- Es necesario mantener alejados del aparato a los niños de menos de 3 años salvo que estén bajo supervisión continua.
- No deje que los niños jueguen con el aparato.
- Mantenga todo el material de embalaje fuera del alcance de los niños y deséchelo de forma adecuada.
- Mantenga los detergentes fuera del alcance de los niños.
- Mantenga a los niños y mascotas alejados del aparato cuando la puerta se encuentre abierta.
- La limpieza y mantenimiento de usuario del producto no podrán ser realizados por niños sin supervisión.

1.2 Instalación

- Este aparato está diseñado exclusivamente para uso comercial.

- Siga las instrucciones de instalación suministradas con el aparato.
- Retire todo el embalaje y los pasadores de transporte.
- Guarde los pasadores de transporte en lugar seguro. Si necesita desplazar el aparato en el futuro, debe recolocarlos para bloquear el tambor y evitar daños internos.
- Tenga cuidado al mover el aparato, porque es pesado. Utilice siempre guantes de protección y calzado cerrado.
- No instale ni utilice un aparato dañado.
- Asegúrese de que el aparato permanece estable durante el transporte.
- Asegúrese de que el aparato está desconectado de la alimentación eléctrica durante la instalación, el mantenimiento y las reparaciones, y de que no vuelve a conectarse hasta haber terminado todas las operaciones.
- No instale ni utilice el aparato si la temperatura puede ser inferior a 0°C o si está expuesto a la intemperie.
- Asegúrese de que se cumplan todas las normativas sanitarias y de seguridad cuando el aparato se instale en un entorno comercial o público.
- No instale el aparato en una plataforma móvil (p. ej. en un barco).
- El área del suelo donde se instala el aparato debe ser plana, estable, resistente al calor y limpia.
- Compruebe que el aire circula libremente entre el aparato y el suelo.
- Vigile que ninguna alfombra obstruya las aberturas de ventilación de la base (si existen).
- Ajuste las patas para disponer del espacio necesario entre el aparato y la moqueta.
- No coloque el aparato donde la puerta no se pueda abrir completamente.
- No coloque ningún recipiente bajo el aparato para recoger el agua de posibles fugas. Póngase en

contacto con el servicio técnico autorizado para asegurarse de los accesorios que puede utilizar.

1.3 Conexión eléctrica

- El aparato debe conectarse a tierra correctamente. El fabricante no se hace responsable de las consecuencias de un sistema de conexión a tierra inadecuado.
- Utilice siempre una toma con aislamiento de conexión a tierra correctamente instalada.
- Asegúrese de que los parámetros de la placa de características son compatibles con los valores eléctricos del suministro eléctrico.
- No utilice adaptadores de enchufes múltiples ni cables prolongadores.
- Asegúrese de no provocar daños en el enchufe ni en el cable de red.
- Si el cable eléctrico sufre algún daño, el fabricante, su servicio técnico autorizado o un profesional cualificado tendrán que cambiarlo para evitar riesgos.
- Conecte el enchufe a la toma de corriente únicamente cuando haya terminado la instalación. Asegúrese de tener acceso al enchufe del suministro de red una vez finalizada la instalación.
- No toque el cable de red ni el enchufe con las manos mojadas.
- No desconecte el aparato tirando del cable de conexión a la red. Tire siempre del enchufe.
- Sólo para el R.U. e Irlanda: El aparato tiene un enchufe de alimentación de 13 amperios. Si es necesario cambiar el fusible del enchufe de alimentación, utilice un fusible ASTA de 13 amperios (BS 1362).

1.4 Conexión de agua

- No provoque daños en los tubos de agua.

- El aparato debe conectarse a la toma de agua utilizando el juego nuevo de tubos que se facilita. No deben reutilizarse los tubos antiguos.
- Antes de conectar a nuevas tuberías o tuberías que no se hayan usado durante mucho tiempo, o donde se hayan realizado trabajos o se hayan conectado dispositivos nuevos (contadores de agua, por ejemplo), deje correr el agua hasta que esté limpia.
- La presión del agua (mínima y máxima) debe oscilar entre 0,5 bares (0,05 Mpa) y 10 bares (1,0 Mpa).
- Asegúrese de que no haya fugas de agua visibles durante y después del primer uso del aparato.

1.5 Uso del aparato

- No cambie las especificaciones de este aparato.
- Siga las instrucciones de seguridad del envase de detergente.
- Respete la carga máxima de 8 kg (consulte el capítulo “Tabla de programas”).
- No coloque productos inflamables o artículos mojados con productos inflamables dentro, cerca o sobre el aparato.
- Asegúrese de sacar todos los objetos metálicos de la colada.
- No toque el cristal de la puerta mientras esté en marcha un programa. El cristal puede estar caliente.

1.6 Mantenimiento y limpieza

- Antes de proceder con el mantenimiento, apague el aparato y desconecte el enchufe de la red.
- No utilice pulverizadores ni vapor de agua para limpiar el aparato.
- Limpie el aparato con un paño suave humedecido. Utilice solo detergentes neutros. No utilice productos abrasivos, estropajos duros, disolventes ni objetos metálicos.

1.7 Iluminación interna



ADVERTENCIA!

Existe riesgo de lesiones.

- Radiación de LED visible; no mire directamente al haz de luz.
- Antes de cambiar la luz interna, diríjase al servicio técnico autorizado.

1.8 Asistencia técnica

- Para reparar el aparato, póngase en contacto con el centro de servicio autorizado. Utilice solamente piezas de recambio originales.
- Tenga en cuenta que la autorreparación o la reparación no profesional puede tener consecuencias de seguridad y podría anular la garantía.
- En cuanto a la(s) bombilla(s) de este producto y las de repuesto vendidas por separado: Estas bombillas están destinadas a soportar condiciones físicas extremas en los aparatos domésticos, como la temperatura, la vibración, la humedad, o están destinadas a señalar información sobre el estado de funcionamiento del aparato. No están destinadas a utilizarse en otras aplicaciones y no son adecuadas para la iluminación de estancias domésticas.

1.9 Eliminación

- Desconecte el aparato de la red eléctrica y del suministro de agua.
- Corte el cable eléctrico cerca del aparato y deséchelo.
- Retire el pestillo de la puerta para evitar que los niños o las mascotas queden atrapados en el tambor.

2. DESCRIPCIÓN DEL PRODUCTO

2.1 Descripción general del aparato

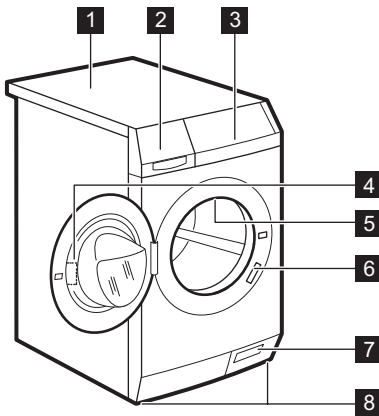

- 1 Encimera
- 2 Dosificador de detergente
- 3 Panel de control
- 4 Tirador de la puerta
- 5 Luz interna
- 6 Placa de características
- 7 Filtro de la bomba de desagüe y apertura de emergencia de la puerta
- 8 Patas para la nivelación del aparato

2.2 Accesorios

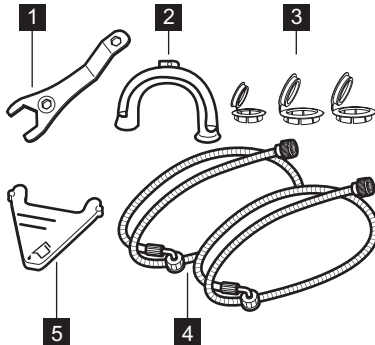

- 1 **Llave de tuercas**
Para retirar los pasadores de transporte.
- 2 **Guía de plástico del tubo**
Para conectar el tubo de desagüe en el borde de un fregadero.
- 3 **Tapones de plástico**
Para cerrar los orificios de la parte posterior del aparato tras retirar los pasadores de transporte.
- 4 **Mangueras de entrada de agua**
Para conectar el aparato a la toma de agua fría y caliente: manguera con tapón azul para agua fría y manguera con tapón rojo para agua caliente.
- 5 **Tapa para detergente líquido**
Para ralentizar el flujo de detergente líquido.

2.3 Disponible en su distribuidor autorizado



Solo los accesorios adecuados homologados por Electrolux garantizan las normas de seguridad del aparato. Si se utilizan piezas no homologadas, no se admitirá ninguna reclamación.

Kit de torre

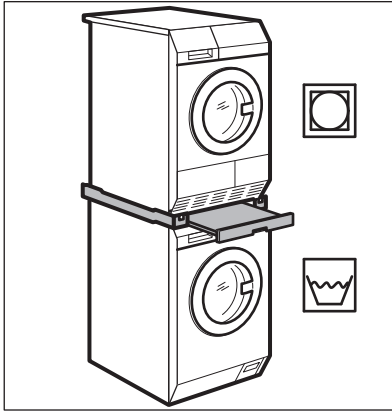

El kit de torre se puede utilizar únicamente con las secadoras especificadas en el folleto. Consulte el folleto adjunto.

Lea atentamente las instrucciones que se suministran con el accesorio.

Pedestal con cajón

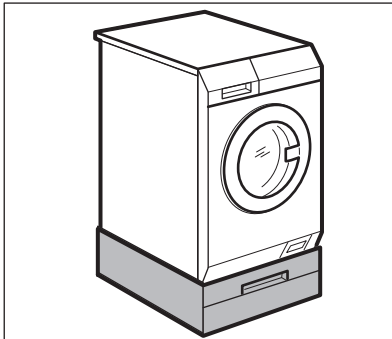

Para colocar el aparato a una altura superior que permita cargar y sacar la colada fácilmente.

El cajón se puede utilizar para almacenar la colada, p. e.: toallas, productos de limpieza, etc.

Lea atentamente las instrucciones que se suministran con el accesorio.

Kit de anclaje

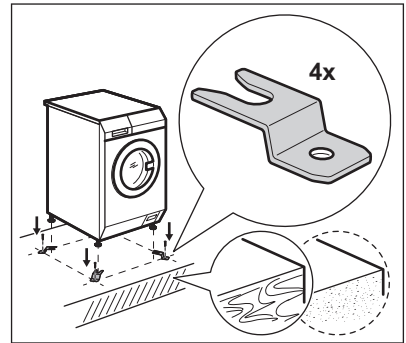

Si instala el aparato sobre una base de hormigón, debe asegurarse de solicitar el kit de anclaje correcto.

Lea atentamente las instrucciones que se suministran con el accesorio.

Máquina de funcionamiento con monedas

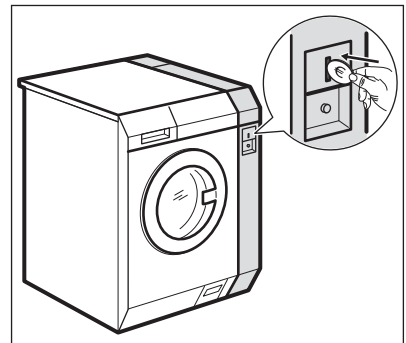

Si el aparato se encuentra en un lugar público, se puede conectar a una máquina de funcionamiento con monedas.

Lea atentamente las instrucciones que se suministran con el accesorio.

**ADVERTENCIA!**

La máquina de monedas está disponible en el Servicio autorizado de Electrolux exclusivamente y solo puede instalarla el Servicio autorizado.

El detergente líquido puede cargarse automáticamente desde un dosificador externo.

Lea atentamente las instrucciones que se suministran con el accesorio.

Dosificador de detergente externo

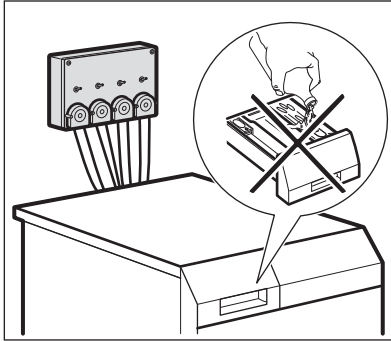

3. ANTES DEL PRIMER USO

1. Asegúrese de que se han quitado todos los pasadores de transporte.
2. Compruebe que hay conexiones de electricidad y agua disponibles.
3. Ponga 2 l de agua en el compartimento de detergente para la fase de lavado. Así se activa el sistema de desagüe.
4. Ponga una pequeña cantidad de detergente en el compartimento para la fase de lavado.
5. Ajuste e inicie un programa para algodón a la temperatura más alta sin colada. De esta forma se elimina toda la posible suciedad del tambor y de la cuba.

4. PANEL DE MANDOS

4.1 Descripción del panel de control

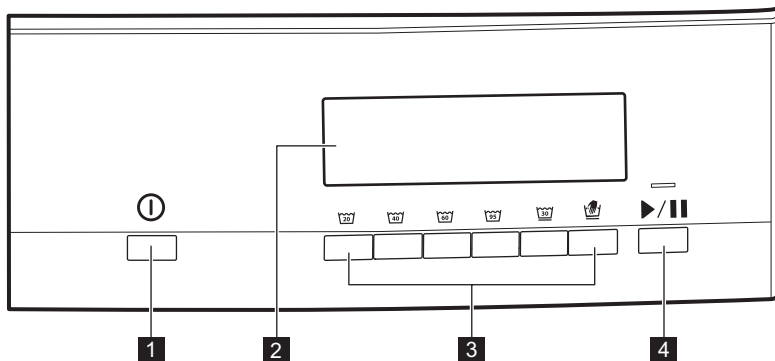



- 1** Tecla de encendido/apagado
- 2** Pantalla
- 3** Teclas de programa
- 4** Tecla de inicio/pausa

4.2 Pantalla









	Indicador de la fase de lavado.
	Indicador de la fase de aclarado.
	Indicador de programa.
	Indicador de la fase de centrifugado.
	Velocidad de centrifugado del programa.
	Este indicador aparece cuando el aparato está conectado a la máquina de funcionamiento con monedas.

 1.3 1	<p>Indicador y valor de tiempo restante. El dígito también muestra:</p> <ul style="list-style-type: none"> • E20 Códigos de alarma. Consulte la sección “Introducción” del capítulo “Solución de problemas”. • 0 Fin de programa. • Si está conectado a una máquina de funcionamiento con monedas, el coste del programa. • Las horas totales de funcionamiento. Consulte la sección “Contador de horas de funcionamiento” del capítulo “Ajustes”.
	<p>Indicador de bloqueo de seguridad para niños.</p>

5. PROGRAMAS

5.1 Tabla de programas

Programas y temperatura del agua ¹⁾	Carga máxima ²⁾ Velocidad de centrifugado	Descripción del programa
	8 kg 1400 rpm	Algodón blanco Suciedad normal y ligera. ³⁾
  	8 kg 1400 rpm	Algodón de color Suciedad normal y ligera. ⁴⁾
	4 kg 1200 rpm	Tejidos delicados como acrílicos, viscosa y mixtos que requieren un lavado más suave. Poca suciedad y suciedad normal. Prendas de tejidos sintéticos o mezclas. Prendas de suciedad normal.
 30 °C	2 kg 1200 rpm	Lana lavable a máquina, lana y otros tejidos para lavar a mano con símbolo «lavado a mano». ⁵⁾

1) Si está conectada, el agua caliente solo se carga en los programas  y .

2) Para conseguir resultados óptimos se recomienda la carga máxima indicada para cada programa.

3) Debe utilizarse un detergente con lejía.



4) Debe utilizarse un detergente sin lejía.

5) Durante este ciclo, el tambor gira despacio para garantizar la suavidad del lavado. Puede parecer que el tambor no gira o no gira correctamente, pero esto es normal para este programa.



6. AJUSTES

6.1 Bloqueo niños



Con esta opción puede evitar que los niños jueguen con el panel de control.

- Para activar/desactivar esta opción, pulse las teclas  y  simultáneamente hasta que el

indicador correspondiente aparezca en la pantalla:

-  Bloqueo de seguridad para niños activado.
-  Bloqueo de seguridad para niños desactivado.



Puede activar esta opción:

- Después de pulsar  se bloquean las opciones y el selector de programas.
- Antes de pulsar  el aparato no se puede iniciar.

 Si el aparato está conectado a una máquina de funcionamiento con monedas, el bloqueo de seguridad para niños se activa automáticamente 5 minutos después de iniciar el programa.

6.2 Contador de horas de funcionamiento

Puede comprobar las horas de funcionamiento totales del aparato.

Pulse las teclas  y  simultáneamente durante unos segundos para activar el contador. La pantalla muestra primero las horas y después los minutos.

Para volver al uso normal, pulse cualquier tecla de programa.

7. USO DIARIO

 **ADVERTENCIA!**
Consulte los capítulos sobre seguridad.

7.1 Cargar la colada

1. Abra la puerta del aparato
2. Sacuda las prendas antes de colocarlas en el aparato.
3. Introduzca las prendas en el tambor, una por una.

Asegúrese de no colocar demasiada colada en el tambor.

4. Cierre la puerta.

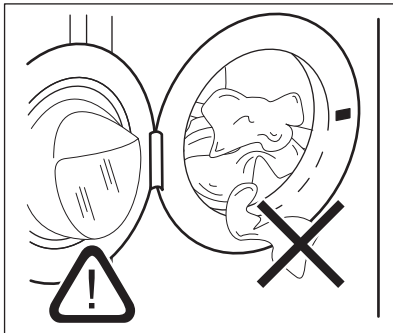

 **PRECAUCIÓN!**

Asegúrese de que no quedan prendas enganchadas entre la puerta y el cierre. Podría provocar fugas de agua y dañar la colada.

7.2 Instalación de la tapa para detergente líquido

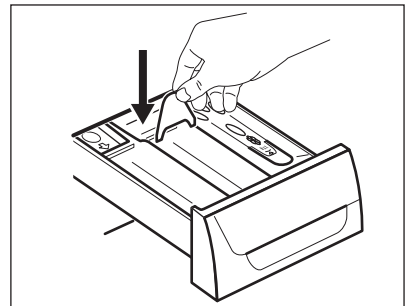

- Abra el dosificador de detergente.
- Instale la tapa para detergente líquido en el compartimento .

7.3 Uso del detergente y los aditivos

1. Dosifique el detergente y el suavizante.
2. Coloque el detergente y el suavizante en los compartimentos.
3. Cierre con cuidado el dosificador de detergente.

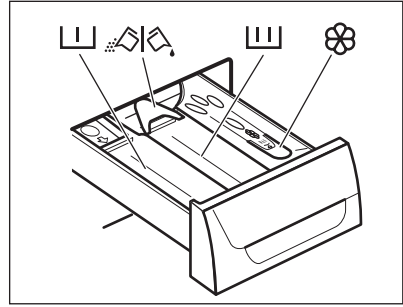

7.4 Compartimentos de detergente







PRECAUCIÓN!

Utilice sólo los detergentes especificados para lavadoras.



Cumpla siempre las instrucciones que se encuentran en el envase de los productos de detergente.

	Compartimento de detergente para fase de prelavado.
	Compartimento de detergente para la fase de lavado.
	Compartimento para aditivos líquidos (suavizante, almidón).
	Tapa abatible para detergente líquido o en polvo.

7.5 Lejía

Como alternativa, el suavizante también puede utilizar un agente blanqueador en el compartimento  con los programas para algodón blanco. Siga estos pasos:

1. Coloque la lejía en el compartimento .
- No sobrepase la marca «MAX» del depósito dosificador de detergente.
2. Ejecute un programa para algodón blanco.
 3. Al final del programa, ejecute el programa de aclarado o un programa con la opción de aclarado. Utilice suavizante, si lo desea.

Esto ayuda a eliminar cualquier residuo de lejía.



Nunca vierta lejía y suavizante en el compartimento al mismo tiempo.

7.6 Detergente líquido o en polvo

- Posición A para detergente en polvo (ajuste de fábrica).
- Posición B para detergente líquido.



Quando utilice detergente líquido:

- No utilice detergentes líquidos gelatinosos ni espesos.
- No cargue más líquido del nivel máximo.
- No ajuste la fase de prelavado.
- No utilice el inicio diferido.

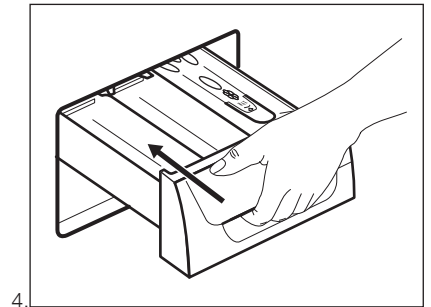
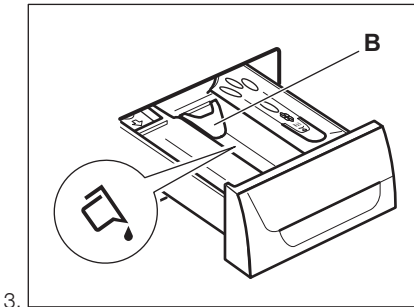
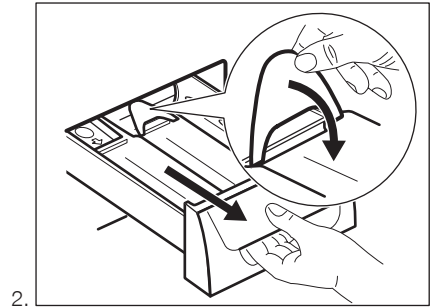
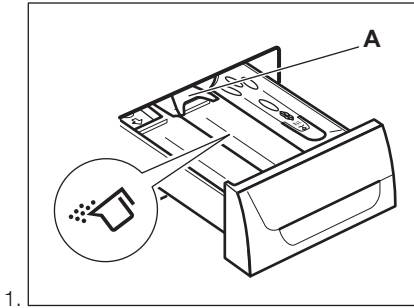

7.7 Puesta en marcha del aparato

Pulse la tecla para encender el aparato.

El LED de la tecla empieza a parpadear.

El aparato propone el programa como programa predeterminado.

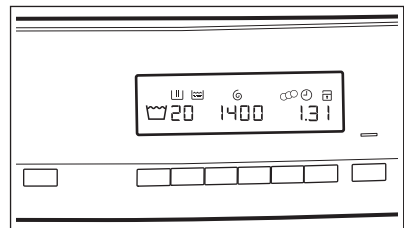

7.8 Ajuste de un programa

Pulse la tecla de programa que desee.

En la pantalla, cambian la temperatura de lavado, la velocidad de centrifugado y el tiempo restante, p.e.:

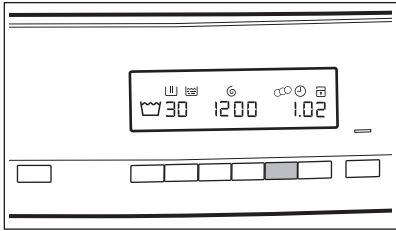

7.9 Máquina de funcionamiento con monedas

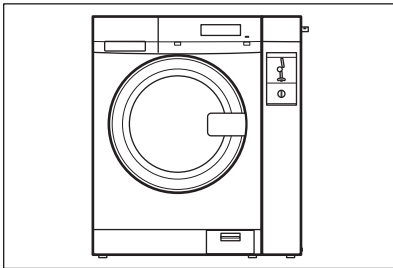

Introduzca la cantidad adecuada de monedas que indica la pantalla del aparato.

Pulse la tecla  para poner en marcha el aparato.

-  La pantalla muestra el mensaje **Err** si aún no se ha pagado el ciclo de lavado.

7.10 Inicio de un programa

Pulse la tecla .

- El indicador de la tecla  deja de parpadear y permanece iluminado.
- El indicador de la fase de funcionamiento empieza a parpadear en la pantalla.
- El programa se inicia y la puerta se bloquea.
- La bomba de desagüe puede funcionar un momento cuando el aparato llena agua.

-  Después de unos 15 minutos del inicio del programa:
 - El aparato puede ajustar la duración del programa automáticamente según la carga de colada.
 - La pantalla muestra el nuevo tiempo restante.

7.11 Cancelación de un programa en curso

1. Pulse la tecla  unos segundos para cancelar el programa y apagar el aparato.



ADVERTENCIA!

Si el aparato ya ha cargado agua, la puerta permanece bloqueada.

2. Vuelva a pulsar la misma tecla para encender el aparato. Ahora puede elegir un nuevo programa de lavado.





Antes de empezar un nuevo programa, el aparato podría drenar el agua. En este caso, asegúrese de que queda detergente en el compartimento, de lo contrario, rellénelo.



Si el aparato está conectado a una máquina de funcionamiento con monedas, solo se puede cancelar un programa como máximo 5 minutos después de iniciarse. Transcurrido este tiempo, se activa automáticamente el bloqueo de seguridad.

7.12 Al final del programa

El aparato se para automáticamente. Se enciende  en la pantalla.

El indicador de la tecla  se apaga. La puerta se desbloquea.

1. Abra la puerta.
2. Retire la colada del aparato. Asegúrese de que el tambor está totalmente vacío.

3. Cierre la llave de paso.
4. Pulse la tecla ① durante unos segundos para apagar el aparato. Deje la puerta entreabierta para evitar la formación de moho y olores desagradables.

7.13 Opción DESCONEXIÓN AUTOMÁTICA

La opción DESCONEXIÓN AUTOMÁTICA apaga automáticamente el aparato para reducir el consumo de energía cuando:

- No se utiliza el aparato durante 5 minutos antes de pulsar la tecla ▶||. Pulse la tecla ① para encender el aparato de nuevo.
- Transcurridos 5 minutos desde el final del programa de lavado. Pulse la tecla ① para encender el aparato de nuevo. La pantalla muestra el final del último programa seleccionado. Gire el selector de programas para ajustar un nuevo ciclo.

8. CONSEJOS



ADVERTENCIA!
Consulte los capítulos sobre seguridad.

8.1 Carga de la colada

- Divida la colada en: blanco, de color, sintéticos, delicados y lana.
- Siga las instrucciones de lavado que figuran en las etiquetas de las prendas.
- No lave juntas las prendas blancas y de color.
- Algunas prendas de color pueden desteñir en el primer lavado. Se recomienda lavarlas por separado las primeras veces.
- Lave del revés las prendas de varias capas, de lana y con motivos pintados.
- Lave y trate previamente las manchas difíciles con un detergente adecuado antes de introducir las prendas en el tambor.
- Tenga cuidado con las cortinas. Retire los ganchos y coloque las cortinas en una bolsa de lavado o funda de almohada.
- No lave prendas sin dobladillos o desgarradas. Introduzca en una bolsa de lavado las prendas pequeñas y delicadas (p. ej. sujetadores con aros, cinturones, medias, cordones, cintas, etc.).

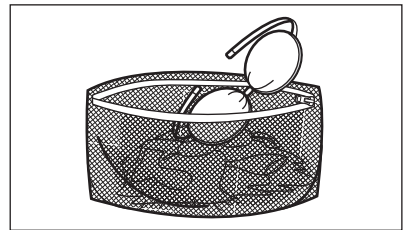

- Una carga muy pequeña puede provocar problemas de desequilibrio en la fase de centrifugado y conllevar vibraciones excesivas. Si esto ocurre:
 - interrumpa el programa y abra la puerta (consulte el capítulo "Uso diario");
 - redistribuya manualmente la carga para que las prendas estén espaciadas de manera uniforme por la cuba;
 - pulse el botón Inicio/Pausa . La fase de centrifugado continúa.
- Abotone las fundas de almohada y cierre las cremalleras, ganchos y broches. Ate las correas, cordones, cordones, cintas y cualquier otro elemento suelto.
- Vacíe los bolsillos y desdoble las prendas.

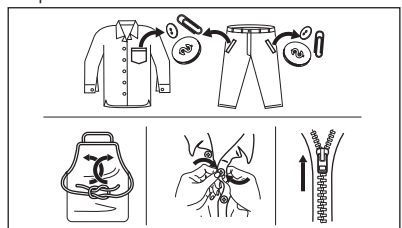

8.2 Manchas difíciles

Para algunas manchas, el agua y el detergente no son suficientes.

Se recomienda tratar previamente estas manchas antes de colocar las prendas en el aparato.

Existen quitamanchas especiales. Utilice el quitamanchas especial adecuado al tipo de mancha y tejido.

No rocíe quitamanchas en las prendas cerca del aparato, ya que es corrosivo para las piezas de plástico.

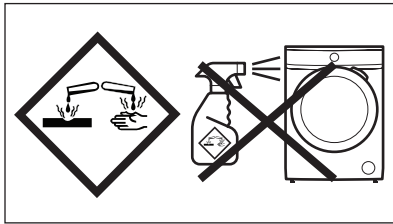

8.3 Tipo y cantidad de detergente.

La elección del detergente y las cantidades adecuadas no solo afectan al rendimiento de lavado sino que además protegen el entorno y evitan vertidos:

- Utilice solo detergentes y otros tratamientos especialmente fabricados para lavadoras: Primero, siga estas reglas genéricas:
 - detergente en polvo para todo tipo de prendas, salvo las delicadas. Son preferibles los detergentes en polvo con lejía para ropa blanca y programas de higiene.
 - detergente líquido para todo tipo de tejidos o especial para lana, preferiblemente para programas de lavado a baja temperatura (60 °C máx.).
- La elección y la cantidad de detergente dependerá de: el tipo de tejido (delicados, lana, algodón, etc.), el color de la ropa, el tamaño de la carga, el grado de suciedad, la temperatura de lavado y la dureza del agua utilizada.
- Siga las instrucciones que encontrará en el envase de los detergentes o de

otros tratamientos sin superar el nivel máximo indicado (**MAX**).

- No mezcle diferentes tipos de detergentes.
- Use menos detergente en los casos siguientes:
 - si la lavadora tiene poca carga
 - si la ropa no está muy sucia
 - hay gran cantidad de espuma durante el lavado.
- Cuando utilice tabletas o bolsitas de detergente, colóquelas siempre dentro del tambor, no en el dispensador de detergente.

La falta de detergente puede causar:

- resultados del lavado no satisfactorios,
- que la colada se vuelva gris,
- prendas grasientas.
- moho en el aparato.

El exceso de detergente puede provocar:

- espuma jabonosa
- efecto de lavado reducido,
- aclarado inadecuado.
- un mayor impacto para el medio ambiente.

8.4 Consejos ecológicos

A continuación ofrecemos algunos consejos para ahorrar agua y energía y ayudar a proteger el medio ambiente:

- La ropa que no esté demasiado sucia se puede lavar con un programa **sin prelavado** a fin de ahorrar detergente, agua y tiempo (y proteger el medio ambiente).
- Cargar el aparato a la **capacidad máxima indicada para cada programa ayuda a reducir el consumo de energía y agua.**
- Con un tratamiento previo adecuado es posible eliminar manchas y suciedad moderada, de manera que la ropa se pueda lavar a menos temperatura.
- Para utilizar la cantidad correcta de detergente, consulte la cantidad recomendada por el fabricante del detergente y compruebe la dureza del agua de su sistema doméstico. Consulte "Dureza del agua".

8.5 Dureza del agua

Si la dureza del agua de su zona es alta o moderada, se recomienda usar un descalcificador de agua para lavadoras. En las zonas en las que la dureza del agua sea baja, no es necesario utilizar un descalcificador.

Póngase en comunicación con las autoridades correspondientes para conocer la dureza del agua de su zona.

Utilice la cantidad correcta de descalcificador. Siga las instrucciones que encontrará en el envase del producto.

9. MANTENIMIENTO Y LIMPIEZA



ADVERTENCIA!
Consulte los capítulos sobre seguridad.

9.1 Limpieza del exterior

Limpie el aparato solo con agua templada y jabón. Seque completamente todas las superficies. No utilice un estropajo o cualquier otro material que pueda rayar.



PRECAUCIÓN!
No utilice alcohol, disolventes ni otros productos químicos.



PRECAUCIÓN!
No limpie las superficies metálicas a base de cloro.

9.2 Descalcif

Si la dureza del agua de su zona es alta o moderada, se recomienda usar un descalcificador de agua para lavadoras.

Examine periódicamente el tambor para evitar la formación de cal y partículas de óxido.

Para eliminar partículas de oxidación, utilice productos especiales para máquinas. Hágalo de forma separada del lavado de la colada.



Siga siempre las instrucciones que encontrará en el envase del producto.

9.3 Lavado de mantenimiento

Con los programas a baja temperatura, es posible que quede algo de detergente en

el tambor. Realice un lavado de mantenimiento periódico. Proceda de la siguiente manera:

- Saque todas las prendas del tambor.
- Seleccione el programa de algodón con la temperatura más alta y utilice una pequeña cantidad de detergente.

9.4 Junta de estanqueidad de la puerta

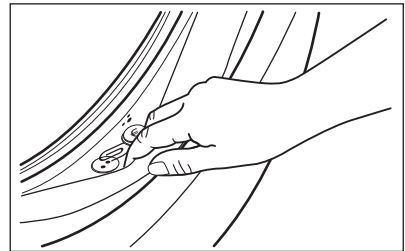

Examine periódicamente la junta y extraiga todos los objetos de la pieza interior.

9.5 Limpieza del tambor

Examine periódicamente el tambor para evitar la formación de cal y partículas de óxido. Utilice únicamente productos especiales para eliminar la partículas de óxido del tambor.



Le sugerimos que:

1. Limpie el tambor con un producto especial para acero inoxidable.
2. Inicie un programa corto para algodón a la temperatura máxima con una pequeña cantidad de detergente.

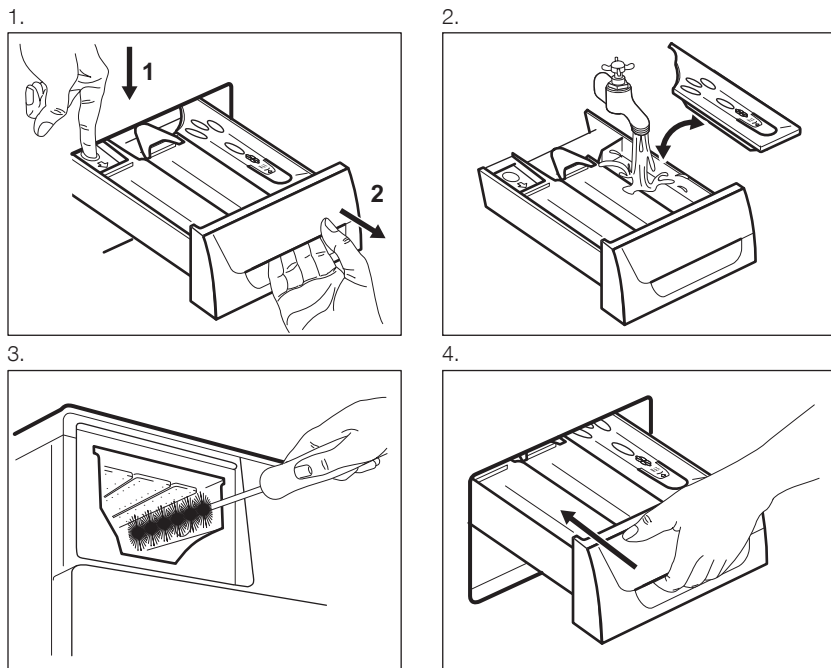
9.6 Limpieza del dosificador de detergente



9.7 Limpieza del filtro de desagüe

-  No limpie el filtro si el agua del aparato está caliente.
-  Examine periódicamente el filtro de desagüe y asegúrese de que está limpio.
-  Repita los pasos 2 y 3 hasta que deje de salir agua.

1.

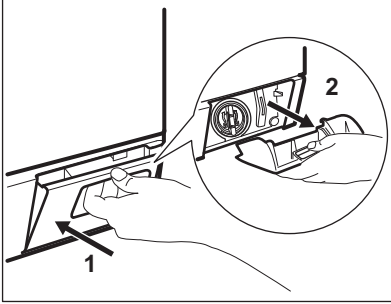

2.

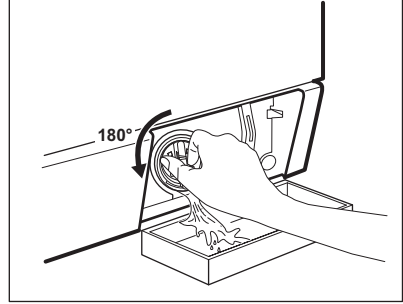

3.

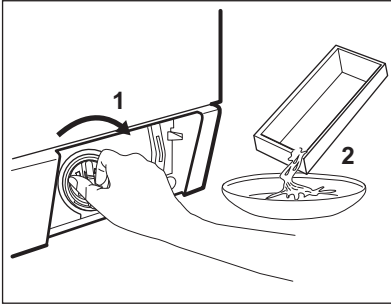

4.

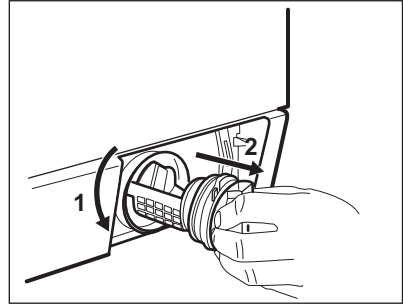

5.

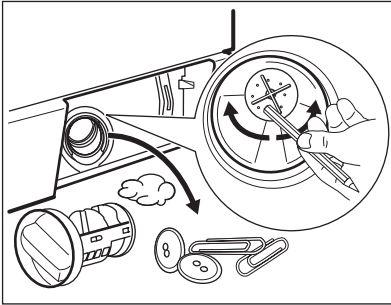

6.

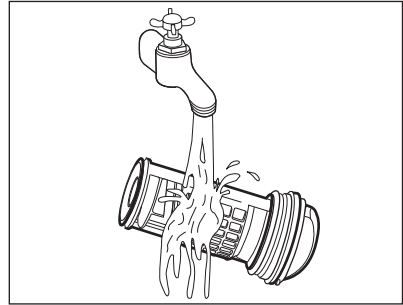

7.

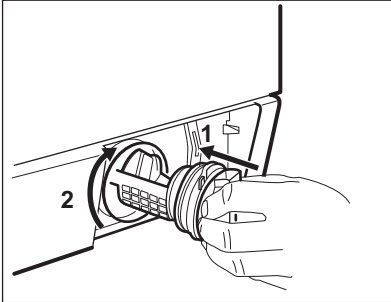

8.

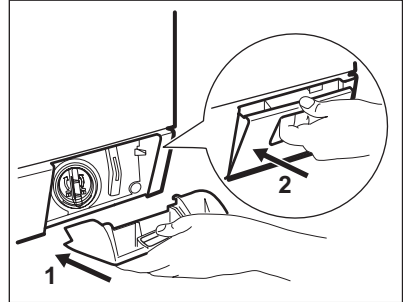

9.8 Limpieza de los tubos de entrada y los filtros de la válvula

Limpie periódicamente las mangueras de entrada de agua (fría y caliente) y los filtros de la válvula.

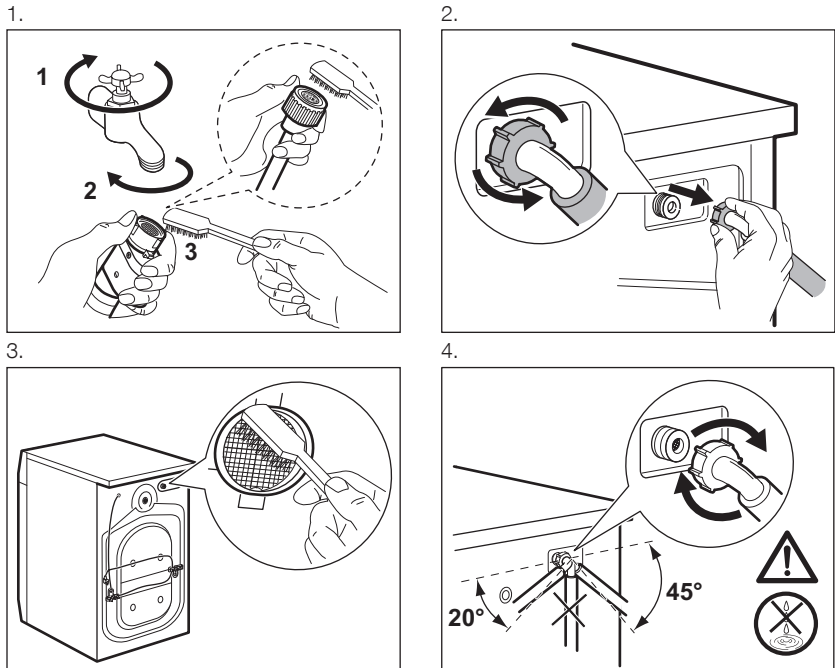

9.9 Desagüe de emergencia

Debido a una avería, el aparato no puede desaguar.

Si esto ocurre, realice los pasos (1) a (9) del apartado "Limpieza del filtro de desagüe". Limpie la bomba si fuera necesario.

Cuando se desagua con el procedimiento de drenaje de emergencia, se debe activar de nuevo el sistema de desagüe:

1. Cuando se desagua con el procedimiento de drenaje de emergencia, se debe activar de nuevo el sistema de desagüe: Eche 2 litros de agua en el compartimento de lavado principal del dosificador de detergente.
2. Inicie el programa para desaguar.

9.10 Medidas anticongelación

Si el aparato está instalado en una zona donde la temperatura puede llegar a ser inferior a 0°C, retire el agua restante del tubo de entrada y la bomba de desagüe.

1. Desenchufe el aparato de la toma de red.
2. Cierre la toma de agua.
3. Coloque los dos extremos del tubo de entrada en un recipiente y deje que salga el agua.
4. Vacíe la bomba de descarga. Consulte el procedimiento de desagüe de emergencia.
5. Cuando la bomba esté vacía, coloque de nuevo la manguera.



ADVERTENCIA!
 Asegúrese de que la temperatura es superior a 0°C antes de usar de nuevo el aparato.
 El fabricante no se hace responsable de los daños derivados de las bajas temperaturas.

10. SOLUCIÓN DE PROBLEMAS



ADVERTENCIA!
 Consulte los capítulos sobre seguridad.

10.1 Introducción

El aparato no se pone en marcha o se detiene durante el funcionamiento.

Primero, intente buscar una solución al problema (consulte la tabla). Si no la encuentra, póngase en contacto con el Centro de servicio técnico.

Con algunos problemas, las señales acústicas funcionan y la pantalla muestra un código de alarma:

- **E10** - El aparato no carga agua correctamente.
- **E20** - El aparato no desagua.
- **E40** - La puerta del aparato está abierta o no está bien cerrada. Revise la puerta.
- **E40** - La corriente eléctrica es inestable. Espere hasta que la corriente eléctrica se estabilice.

- **E91** - No hay comunicación entre los elementos electrónicos del aparato. Apague y vuelva a encender.
- **EFO** - Exceso de detergente.
- **E90** -
 - Compruebe primero la conexión eléctrica.
 - No hay comunicación con la máquina de funcionamiento con monedas o ésta no funciona. Compruebe la conexión entre el medidor de monedas y el aparato; si el problema continúa, póngase en contacto con el Centro de servicio técnico.
 - No hay comunicación con el dosificador de detergente externo. Compruebe la conexión entre el dosificador de detergente y el aparato; si el problema continúa, póngase en contacto con el Centro de servicio técnico.



ADVERTENCIA!
 Apague el aparato antes de realizar las comprobaciones.

10.2 Posibles fallos

Problema	Posible solución
El programa no se pone en marcha.	<ul style="list-style-type: none"> • Asegúrese de que el enchufe esté conectado a la toma de corriente. • Asegúrese de que la puerta del aparato esté cerrada. • Asegúrese de que no haya ningún fusible dañado en la caja de fusibles. • Asegúrese de haber pulsado Inicio/Pausa. • Desactive la función de bloqueo de seguridad para niños si está activada.

Problema	Posible solución
El aparato no carga agua correctamente.	<ul style="list-style-type: none"> • Compruebe que el grifo esté abierto. • Asegúrese de que la presión del agua no sea demasiado baja. Solicite información a la compañía local de suministro de agua. • Compruebe que el grifo no esté obstruido. • Asegúrese de que los filtros de las mangueras de entrada y los filtros de las válvulas no estén obstruidos. Consulte el apartado "Mantenimiento y limpieza". • Asegúrese de que las mangueras de entrada no estén dobladas ni retorcidas. • Compruebe que las mangueras de entrada de agua están conectadas correctamente.
El aparato no se llena de agua ni desagua inmediatamente.	<ul style="list-style-type: none"> • Asegúrese de que el tubo de desagüe se encuentra en la posición correcta. Es posible que la manguera esté demasiado baja.
El aparato no desagua.	<ul style="list-style-type: none"> • Compruebe que el desagüe no esté obstruido. • Asegúrese de que el tubo de desagüe no esté doblado ni retorcido. • Compruebe que el filtro de desagüe no está obstruido. Limpie el filtro si fuera necesario. Consulte el capítulo "Mantenimiento y limpieza". • Compruebe que la manguera de desagüe está conectada correctamente.
La fase de centrifugado no funciona o el ciclo de lavado dura más de lo normal.	<ul style="list-style-type: none"> • Compruebe que el filtro de desagüe no está obstruido. Limpie el filtro si fuera necesario. Consulte el capítulo "Mantenimiento y limpieza". • Este problema puede deberse a problemas de equilibrio.
Hay agua en el suelo.	<ul style="list-style-type: none"> • Cerciórese de que los acoplamientos de los tubos de agua están bien apretados y de que no hay pérdidas de agua. • Compruebe que la manguera de desagüe no está dañada. • Asegúrese de que usa el detergente adecuado y la cantidad correcta.
No se puede abrir la puerta del aparato.	<ul style="list-style-type: none"> • Asegúrese de que el programa de lavado ha terminado. • Asegúrese de que el aparato no recibe electricidad. • Este problema puede deberse a un fallo del aparato. Póngase en contacto con el servicio técnico autorizado. Si necesita abrir la puerta, lea atentamente "Apertura de emergencia de la puerta".
El aparato produce un ruido extraño.	<ul style="list-style-type: none"> • Compruebe que el aparato está correctamente nivelado. Consulte el apartado "Instalación". • Asegúrese de que se ha quitado el material de embalaje y los pasadores de transporte. Consulte el apartado "Instalación". • Añada más colada en el tambor. Es posible que la carga sea demasiado pequeña.

Problema	Posible solución
El ciclo es más corto que el tiempo mostrado.	<ul style="list-style-type: none"> El aparato calcula una nueva duración en función de la carga de colada. Consulte el capítulo "Valores de consumo".
El ciclo es más largo que el tiempo mostrado.	<ul style="list-style-type: none"> Una carga no equilibrada aumenta la duración. Es un comportamiento normal del aparato.
Los resultados del lavado no son satisfactorios.	<ul style="list-style-type: none"> Aumente la cantidad de detergente o utilice otro diferente. Use productos especiales para eliminar las manchas difíciles antes de lavar las prendas. Asegúrese de ajustar la temperatura correcta. Reduzca la carga.
No se enciende la luz del tambor.	<ul style="list-style-type: none"> Asegúrese de que activa el aparato. Consulte "Uso diario".

Una vez finalizada la revisión, encienda el aparato. El programa continuará a partir del punto en que se haya interrumpido.

Si el problema se vuelve a producir, póngase en contacto con el Centro de servicio técnico.

Si la pantalla muestra otros códigos de alarma. Apague y encienda el aparato. Si el problema continúa, póngase en contacto con el Centro de servicio técnico.

11. APERTURA DE EMERGENCIA DE LA PUERTA

En caso de fallo de alimentación o de fallo del aparato, la puerta del aparato permanece cerrada. El programa de lavado continúa cuando se restablece la alimentación. Si la puerta permanece bloqueada en caso de fallo, es posible abrirla usando la característica de desbloqueo de emergencia.

Antes de abrir la puerta:



PRECAUCIÓN!
Asegúrese de que la temperatura del agua y la colada no estén calientes. Espere hasta que se enfríen, si fuera necesario.



PRECAUCIÓN!
Asegúrese de que el tambor no esté girando. Espere hasta que el tambor deje de girar, si fuera necesario.



Asegúrese de que el nivel de agua dentro del tambor no sea demasiado alto. Proceda con un desagüe de emergencia, si fuera necesario (consulte "Desagüe de emergencia" en el capítulo "Mantenimiento y limpieza").

Para abrir la puerta, proceda de la siguiente manera:

1. Pulse la tecla  para apagar el aparato.
2. Desenchufe el aparato de la toma de red.
3. Abra la tapa abatible del filtro.
4. Tire del desbloqueo de emergencia hacia abajo una vez. Baje el desbloqueo una vez más, manténgalo en tensión y mientras tanto, abra la puerta del aparato.

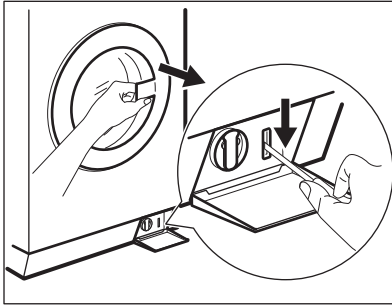

5. Saque la colada y cierre la puerta del aparato.
6. Cierre la tapa abatible del filtro.

12. DATOS TÉCNICOS

Dimensiones	Ancho / alto / fondo total	600 mm/ 850 mm/ 605 mm/ 639 mm
Conexión eléctrica	Voltaje	220-240 V
	Energía general	2200 W
	Fusible	10 A
	Frecuencia	50 Hz
Nivel de protección contra la entrada de partículas sólidas y humedad asegurada por la tapa protectora, excepto cuando el equipo de baja tensión no tiene protección contra la humedad		IPX4
Presión del suministro de agua	Mínimo	0,5 bares (0,05 Mpa)
	Máximo	10 bares (1,0 Mpa)
Nivel de presión acústica de emisión conforme con EN ISO 11204/11203		< 70 dB
Suministro de agua ¹⁾		Agua fría Agua caliente ²⁾
Carga máxima	Algodón	8 kg
Clase de eficiencia energética		A+++
Velocidad Centrifuga	Máximo	1351 r.p.m.

1) Conecta la manguera de entrada de agua a un grifo con rosca de 3/4" .

2) Asegúrese de que la temperatura del agua caliente de su sistema doméstico no es superior a .



El aparato también funciona conectando la única tubería de agua fría.

13. ASPECTOS MEDIOAMBIENTALES

Recicle los materiales con el símbolo . Coloque el material de embalaje en los contenedores adecuados para su reciclaje. Ayude a proteger el medio

ambiente y la salud pública, así como a reciclar residuos de aparatos eléctricos y electrónicos. No deseché los aparatos marcados con el símbolo  junto con los

residuos domésticos. Lleve el producto a su centro de reciclaje local o póngase en contacto con su oficina municipal.



Electrolux Professional S.p.A.
Viale Treviso, 15 -33170 Pordenone
Italy

www.electroluxprofessional.com/mypro/